

Owner's Manual

Model

DF2608-EU

DF2608-AU

6904700000

EN

RU

UA

FR

ES

IT

DE







PL



IMPORTANT SAFETY INFORMATION: Always read this manual first before attempting to install or use this fireplace. For your safety, always comply with all warnings and safety instructions contained in this manual to prevent personal injury or property damage.



Table of Contents

 Welcome & Congratulations	3
 IMPORTANT SAFETY INSTRUCTIONS	4
 Site Selection and Preparation	6
 Fireplace Installation	7
 Operation	9
 Maintenance	11
 Warranty.	14

Always use a qualified technician or service agency to repair this fireplace.

! NOTE: Procedures and techniques that are considered important enough to emphasize.

⚠ CAUTION: Procedures and techniques which, if not carefully followed, will result in damage to the equipment.

⚠ WARNING: Procedures and techniques which, if not carefully followed, will expose the user to the risk of fire, serious injury, or death.

i Welcome & Congratulations

Thank you and congratulations for choosing to purchase an electric fireplace from Dimplex, the world leader in electric fireplaces.

Please carefully read and save these instructions.

⚠ CAUTION: Read all instructions and warnings carefully before starting installation. Failure to follow these instructions may result in a possible electric shock, fire hazard and will void the warranty. Please record your model and serial numbers below for future reference: model and serial numbers can be found on the Model and Serial Number Label of your fireplace.



Questions With the Assembly?

Require Parts Information?

Product Under Manufacturer's Warranty?



Call your local dealer

Please have your model number and product serial number ready. (See below)

Figure 1

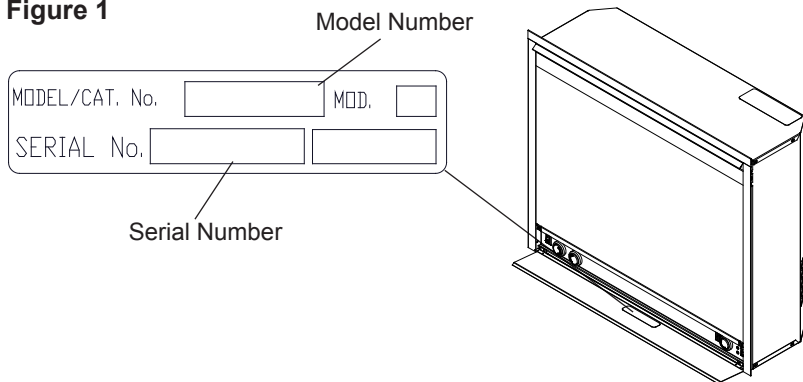



IMPORTANT SAFETY INSTRUCTIONS

Read all instructions before using this appliance.

When using electrical appliances, basic precautions should always be followed to reduce the risk of fire, electrical shock and injury to persons, including the following:

1. If the appliance is damaged, check with the supplier before installation and operation.
2. Do not use outdoors.
3. Do not use in the immediate surroundings of a bath, shower or swimming pool.
4. Do not locate the appliance immediately below a fixed socket outlet or connection box.
5. This appliance can be used by children aged from 8 years and above and persons with reduced physical, sensory or mental capabilities or lack of experience and knowledge if they have been given supervision or instruction concerning use of the appliance in a safe way and understand the hazards involved. Children shall not play with the appliance. Cleaning and user maintenance shall not be made by Children without supervision.
6. Children of less than 3 years should be kept away unless continuously supervised. Children aged from 3 years and less than 8 years shall only switch on/off the appliance provided that it has been placed or installed in its intended normal operating position and they have been given supervision or instruction concerning use of the appliance in a safe way and understanding the hazards involved. Children aged from 3 years and less than 8 years shall not plug in, regulate and clean the appliance or perform user maintenance.
7. Do not use this appliance in series with a thermal control, a program controller, a timer or any other device that switches on the heat automatically, since a fire risk exists when the appliance is accidentally covered or displaced.
8. This appliance is not equipped with a device to control the room temperature. Do not use this appliance in small rooms when they are occupied by persons not capable of leaving the room on their own, un-

IMPORTANT SAFETY INSTRUCTIONS

less constant supervision is provided.

9. Ensure that furniture, curtains or other combustible material are positioned no closer than 1 metre from the appliance.
10. In the event of a fault unplug the appliance.
11. Unplug the appliance when not required for long periods.
12. Although this appliance complies with safety standards, we do not recommend its use on deep pile carpets or on long hair type of rugs.
13. The appliance must be positioned so that the plug is accessible.
14. If the supply cord is damaged it must be replaced by the manufacturer or service agent or a similarly qualified person in order to avoid a hazard.
15. Keep the supply cord away from the front of the appliance.

 **WARNING:** In order to avoid

overheating, do not cover the appliance. Do not place material or garments on the appliance, or obstruct the air circulation around the appliance, for instance by curtains or furniture, as this could cause overheating and a fire risk.

 **WARNING:** In order to avoid a hazard due to inadvertent resetting of the thermal cut-out, this appliance must not be supplied through an external switching device, such as a timer, or connected to a circuit that is regularly switched on and off by the utility.

 **CAUTION:** Some parts of this product can become very hot and cause burns. Particular attention has to be given where children and vulnerable people are present.

The heater carries the Warning Symbol  indicating that it must not be covered

SAVE THESE INSTRUCTIONS

Site Selection and Preparation

This section provides instructions for selecting a location and preparing the site to install the fireplace into your Dimplex mantel surround.

1. Select a suitable location that is not susceptible to moisture and is away from drapes, furniture and high traffic.
2. For ease of electrical hook up you may wish to locate the fireplace near an existing outlet (refer to NOTE 1).
3. Store the fireplace in a safe, dry and dust free location.

⚠ CAUTION: Clearance for air circulation beneath the fireplace is provided by two spacers. **DO NOT INSTALL FIREPLACE DIRECTLY ON CARPET OR SIMILAR SURFACES WHICH MAY RESTRICT AIR CIRCULATION.** If installing the fireplace in a carpeted area, place a one-piece, solid flat surface under the fireplace. Ensure that all feet rest securely on this surface.

! NOTE: The dimensions of the fireplace are 667 mm wide X 575 mm high X 222 mm deep. The fireplace does not require any additional venting. With trim, the dimensions are 695 mm wide X 596 mm high X 222 mm deep.

Figure 2

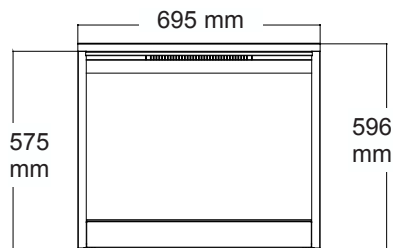

Fireplace Installation

⚠ WARNING: Ensure the power cord is not installed so that it is pinched or against a sharp edge and ensure that the power cord is stored or secured to avoid tripping or snagging to reduce the risk of fire, electric shock or injury to persons.

Construction and electrical outlet wiring must comply with local building codes and other applicable regulations to reduce the risk of fire, electric shock and injury to persons.

Do not attempt to wire your own new outlets or circuits. To reduce the risk of fire, electric shock or injury to persons,

always use a licensed electrician.

Install the fireplace assembly into the mantel (refer to mantel assembly instructions).

! NOTE: A 10 Amp, 240 Volt circuit is required. A dedicated circuit is preferred but not essential in all cases. A dedicated circuit will be required if after installation the circuit breaker trips or fuse blows on a regular basis when the heater is operating. Additional appliances on the same circuit may exceed the current rating of the circuit breaker.

! IMPORTANT: If not using a Dimplex mantel, the fireplace must be installed in an enclosure with the following **MINIMUM** dimensions(Figure 3).

New Wall Construction

1. Select a suitable location that is not susceptible to moisture and is away from drapes, furniture and high traffic.
2. Place the fireplace in the desired location to see how it will look in the room.
3. Mark the desired location on the floor.

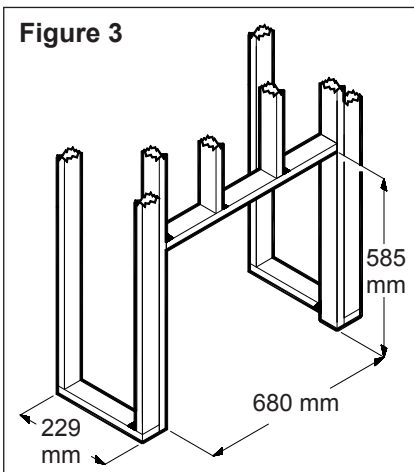

Fireplace Installation

4. Use studs to frame an opening of 680 mm wide X 585 mm high X 229 mm deep.

Option #1

The power cord can be run from behind the trim and along the wall to an outlet near the fireplace.

Option #2

A new outlet can be installed inside the framing construction. Plug the fireplace into a 10 Amp/240 Volt outlet. If the cord does not reach you may use a 3-core type extension cord rated for a minimum of 10 Amps.

Existing Fireplace:

1. Seal all drafts and vents with a non-fibrous insulation material to prevent any chimney debris from falling onto the fireplace. Do not install into an existing fireplace that is prone to dampness.
2. Cap the top of the chimney flue to prevent rain from entering.
3. Plan your electric power supply.
4. The power cord can run along the front of the hearth to an outlet near the fireplace.

⚠ CAUTION: Clearance for air circulation beneath the fireplace insert is provided by two spacers. **Do not install the fireplace insert directly on carpet or similar surfaces which may restrict air circulation.** If installing the fireplace in a carpeted area, place a one-piece, solid, flat surface under the fireplace insert. Ensure that all three of the insert's feet rest securely on this surface.

Operation

Figure 4

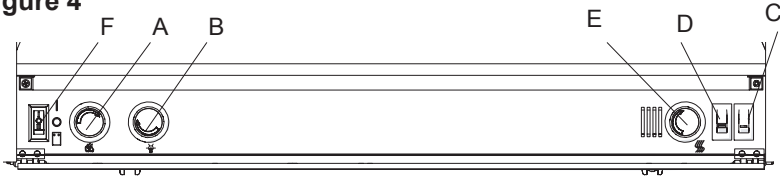

Manual Control

The manual controls for the fireplace are behind the access panel located at the bottom of the fireplace (Figure 4).

A. Flame Action Control

Turn the flame action control knob to adjust the flame speed to the desired level.

B. Interior Light Control

Turn the interior light control knob to increase or decrease the brightness of the interior light.

C. Level 1 Heat

Provides heat output from one element.

D. Level 2 Heat

Provides heat output from both elements.

! NOTE: This switch must be in the ON (I) position for heater to operate with or without heat.

E. Heater Thermostat Control

To adjust the temperature to your individual requirements, turn the

thermostat control clockwise all the way to turn on the heater. When the room reaches the desired temperature, turn the thermostat knob counter clockwise until you hear a click. Leave in this position to maintain the room temperature at its setting. For additional heat, turn clockwise until you hear the click again and the heater will turn on. To turn the heater off, rotate the knob fully counter clockwise.

F. Main Three Position Switch

The switch has two ON positions marked with  and "I". The "I" position is for manual operation. In this position the built-in remote control is by-passed.

The  position is for operating the unit with the provided remote control.

When in  position, the unit is operated with the ON and OFF buttons of the remote control.

When the switch is in the center

Operation

position the unit is off.

Resetting the Temperature Cut-off Switch

This unit is equipped with a thermostat which controls the temperature of the room by turning the heater on and off. The heater is protected with a safety device to prevent overheating. Should the heater overheat, an automatic cut out will turn the heater off and it will not come back on without being reset. It can be reset by switching the Main Switch to "O" and waiting 5 minutes before switching the unit back on.

⚠ CAUTION: If you need to continuously reset the heater, unplug the unit and call customer service. Please have your model and serial number ready when calling.

! NOTE: The heater may emit a slight, harmless odor when first used. This odor is a normal condition caused by initial heating of internal heater parts and will not occur again.

Remote Control (Figure 5)

The fireplace is supplied with an integrated on/off remote control. Where the maximum range of use is ~5m.

⚠ WARNING: It takes time for the receiver to respond to the transmitter. Do not press the buttons more than once within two seconds for correct operation.

! NOTE: Ensure that the fireplace 3 position switch is set to the remote control setting (up position).

To operate, push the ON button to turn fireplace on, push the OFF button to turn the fireplace off.

Battery Replacement

To replace the battery:

1. Slide battery cover open on the back of the remote control.
2. Install AAA batteries into the remote control.
3. Replace the battery cover.

Discard leaky batteries. Dispose

Figure 5



Operation

of batteries in the proper manner according to provincial and local regulations. Any battery may leak electrolyte if mixed with a different battery type, if inserted incorrectly, if all the batteries are not replaced at the same time, if disposed of in

a fire, or if an attempt is made to charge a battery not intended to be recharged.

Maintenance

⚠ WARNING: Disconnect the power before attempting any maintenance or cleaning to reduce the risk of fire, electric shock or damage to persons.

Light Bulb Replacement

Allow at least five minutes for the light bulbs to cool before touching them to avoid accidental burning of the skin. The light bulbs need to be replaced when you notice a dark section of the flame or when the clarity and detail of the log ember bed exterior reduces. There are three bulbs under the log set, which generate the flames and embers, and two bulbs above the log that illuminate the log exterior.

Lower Light Bulb Requirements

Quantity of three clear chandelier or candelabra bulbs with an

E-14 (small) socket base, 60 Watt rating. **Do not exceed 60 Watts per bulb**

Helpful Hints: It is a good idea to replace all light bulbs at one time if they are close to the end of their rated life. Group replacement will reduce the number of times you need to open the unit to replace light bulbs. Care must be taken when removing the log set as the log set contains LED's and wires.

To access the lower light bulb area:

1. Slide fireplace out of mantel.
2. Lay unit on it's back for safe removal of front glass.
3. Remove four Phillips screws from the right side of trim.
4. Remove trim.
5. Slide glass to right side of



Maintenance

Figure 6

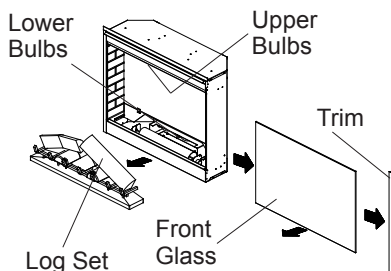

fireplace to remove (Figure 6).

6. Pull the front edge of the plastic ember bed or plastic grate up and forward until the rear tab releases from the ledge located at the bottom of the mirror (Figure 7).
7. Remove flicker rod by sliding flicker rod to the left away from the flicker motor and lifting out.
8. Remove light bracket for easier access to light bulbs.
! IMPORTANT: Only handle the log set by the ember bed.
! NOTE: Log set fits tightly into firebox, some force may be necessary to remove.
9. Set log set in front of fireplace.

Figure 7

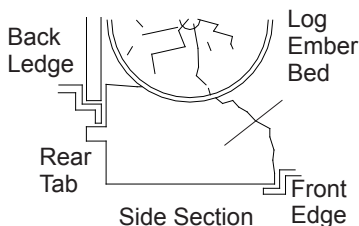

10. Unscrew bulbs counter clockwise.
11. Insert new bulbs.
12. Replace the log set by inserting the front edge of the fireplace and push down on the rear edge of the ember bed until it snaps into place (Figure 7).
13. Lay unit on it's back and slide front glass back into position and attach trim.

! NOTE: Ensure the log set is installed tightly under the back ledge to prevent light leakage.

Upper Light Bulb Requirements

Quantity of two (2) clear chandelier or candelabra bulbs with an E-14 (small socket base, 25 Watt rating). **Do not exceed 25 Watts per bulb**



Maintenance

To access the upper light bulb area:

1. Slide fireplace out of mantel
2. Lay unit on it's back for safe removal of front glass.
3. Remove four Phillips screws from right side of trim.
4. Remove trim.
5. Slide glass to the right side of the fireplace to remove (Figure 6).
6. Upper bulbs located in the upper left and upper right corners of fireplace.
7. Remove upper light block by removing the four (4) mounting screws.
8. Unscrew bulbs counter clockwise.
9. Insert new bulbs.
10. Re-install upper light bracket.
11. Lay unit on it's back slide front glass back into position and attach trim.

Glass Cleaning

The glass is cleaned in the factory during the assembly operation. During shipment, installation, handling, etc., the glass may collect dust particles; these can be removed by dusting lightly with a

clean dry cloth.

To remove fingerprints or other marks, the glass can be cleaned with a damp cloth. To prevent scratching, do not use abrasive cleaners or spray liquids on the any surface.

Fireplace Surface Cleaning

Use a cloth dampened with warm water only to clean painted surfaces of the electric fireplace. Do not use abrasive cleaners.

Warranty

Dimplex Electric Fireplaces are tested and inspected prior to shipment and are guaranteed from defect to the purchaser of each new product. Any part which proves to be defective in material or workmanship under normal use within one year will be repaired or replaced without charge.* The Company will not be responsible for any expense incurred for installation, removal for service, or transportation costs. Any such defect should be brought to the attention of the Dealer where the product was purchased and is authorized to repair or replace within the terms of this warranty.

The Company's only obligation under this warranty will be at its sole option to repair or replace any part proving defective or to refund the purchase price thereof.

The owner/user assumes all other risks, if any, including the risk of any direct, indirect or consequential loss or damage arising out of the use of or inability to use the product.

The warranty will not apply if, in the sole judgment of the Company, damage or failure has resulted from accident, alteration, misuse, abuse, incorrect installation, or operation on an incorrect power source.

The foregoing is in lieu of all other warranties expressed, implied, or statutory, and the Company neither assumes, nor authorizes any

person to assume for it any other obligation, or liability in connection with said product.

*Light bulbs are not covered in the warranty.

Service

Contact your local dealer for service or warranty information.

Recycling

For electrical products sold in the European Community. At the end of the electrical product's useful life it should  not be disposed of with household waste. Please recycle where facilities exist. Check with your Local Authority or retailer for recycling advice in your country.



 The product complies with the European Safety Standard EN60335-2-30 and the European Standard for Electromagnetic Compatibility (EMC) EN55014, EN61000 and EN50366 which cover the essential requirements of EEC Directives 2006/95 and 2004/108.

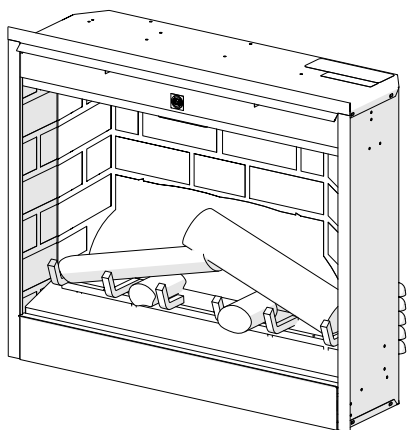

Руководство для Пользователя

Номер модели

DF2608-EU

DF2608-AU

6904700000

EN

RU

UA

FR

ES

IT

DE







PL

ВАЖНАЯ ИНФОРМАЦИЯ ПО ТЕХНИКЕ БЕЗОПАСНОСТИ: Перед установкой и использованием камина обязательно ознакомьтесь с данной инструкцией по эксплуатации. Во избежание возникновения несчастного случая или повреждения имущества, строго соблюдайте все указания и инструкции техники безопасности данного руководства.

7209340100R04



Содержание

	Добро пожаловать и поздравления	3
	ВАЖНЫЕ УКАЗАНИЯ	4
	Выбор места и подготовка установки	6
	Установка камина	7
	Работа	9
	Техническое Обслуживание	11
	Гарантийные Обязательства	14

Всегда используйте квалифицированному специалисту или услуги агентства для ремонта этого камина.

! ПРИМЕЧАНИЕ: Указанные выше процедуры и технические требования чрезвычайно важны.

⚠ ОСТОРОЖНО: Необходимо тщательно следовать данным процедурам и техническим требованиям, в противном случае может произойти повреждение оборудования.

⚠ ПРЕДУПРЕЖДЕНИЕ: Необходимо тщательно следовать данным процедурам и техническим требованиям, иначе это может привести к возникновению пожара, серьезным телесным повреждениям, болезни или смерти.

i Добро пожаловать и поздравления

Поздравляем Вас с приобретением электрокамина фирмы Dimplex – мирового лидера в производстве электрических каминов, и благодарим за Ваш выбор.

Внимательно прочитайте и сохраните данную инструкцию.

⚠ ОСТОРОЖНО: Перед началом монтажа внимательно прочитайте данную инструкцию. Несоблюдение данных указаний может стать причиной возникновения пожара или поражения электрическим током и приведет к аннуляции гарантии.

Запишите ниже серийный номер и номер Вашей модели на будущее: серийный номер и номер модели указаны на соответствующих пломбах серийного номера и номера модели камина.

РИСУНОК 1

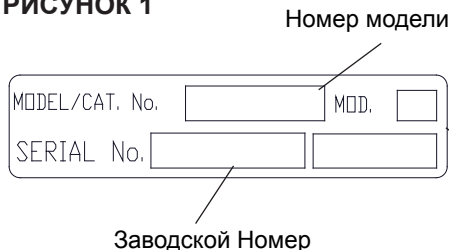

Вопросы по сборке?

Требуется информация о деталях изделия?

Действует ли на изделие гарантия изготовителя?



Звоните вашему местному дилеру

Пожалуйста, держите наготове номер модели и заводской номер (смотри ниже).

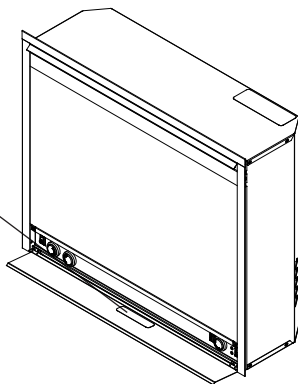

ВАЖНЫЕ УКАЗАНИЯ

Перед использованием камина прочитайте всю инструкцию.

Для снижения риска воспламенения, поражения электрическим током и получения травм при использовании электрических приборов необходимо соблюдать основные меры безопасности, включая следующие:

1. Если прибор поврежден, перед его установкой и эксплуатацией обратитесь к поставщику оборудования.
2. Используйте устройство только внутри помещения.
3. Не эксплуатируйте устройство в непосредственной близости от ванной комнаты, душевой кабины или бассейна.
4. Не располагайте обогреватель сразу же под штепсельной розеткой или соединительной коробкой.
5. Этот прибор может использоваться детьми в возрасте от 8 лет и старше, а также лицами с ограниченными физическими, сенсорными или умственными способностями или с недостатком опыта и знаний, если они находятся под контролем или проинструктированы о правилах безопасного использования прибора и понимают возможные опасности. Дети не должны играть с прибором. Очистка и обслуживание могут осуществляться детьми только под присмотром взрослых.
6. Детей в возрасте до 3 лет, если они не находятся под непрерывным контролем, следует держать подальше от прибора. Дети в возрасте от 3 до 8 лет должны только включать/выключать прибор при условии, что он размещен или установлен в нормальное рабочее положение, а дети находятся под контролем или проинструктированы о правилах безопасного использования прибора и понимают возможные опасности. Дети в возрасте от 3 до 8 лет не должны подключать, регулировать и чистить прибор или выполнять его обслуживание.
7. Не используйте данный обогреватель в сочетании с терморегулятором, программным контроллером, таймером или любым другим устройством, которое осуществляет автоматическое переключение в режим нагрева, поскольку случайное заслонение или смещение обогревателя может стать причиной пожара.
8. Данный обогреватель не оборудован устройством контроля комнатной температуры. Использование данного обогревателя в небольших помещениях в

ВАЖНЫЕ УКАЗАНИЯ

присутствии лиц, неспособных покинуть помещение самостоятельно, допускается только при постоянном наблюдении

9. Убедитесь в том, что на расстоянии 1 м от обогревателя отсутствует мебель, шторы или другие воспламеняющиеся предметы.
10. В случае сбоя вытащите вилку обогревателя из розетки.
11. Выключайте питание обогревателя, если он не используется в течение длительного периода времени.
12. Несмотря на то, что данный обогреватель соответствует положениям стандартов безопасности, мы не рекомендуем использовать его в помещениях, где уложено ковровое покрытие с длинным ворсом.
13. Устройство необходимо располагать на доступном расстоянии от электрической розетки.
14. Если шнур питания поврежден, его замена должна производиться изготовителем, агентом по сервисному обслуживанию или аналогичным квалифицированным специалистом во избежание возникновения опасных

ситуаций.

15. Следите за тем, чтобы шнур питания не оказался в зоне перед обогревателем.

 **ПРЕДОСТЕРЕЖЕНИЕ:** Не накрывайте обогреватель во избежание перегрева. Не кладите ткань или предметы одежды на устройство и не загромождайте его шторами или мебелью, поскольку это препятствует свободной циркуляции воздуха вокруг устройства и может привести к перегреву или пожару.

 **ПРЕДОСТЕРЕЖЕНИЕ:** Во избежание повреждения, вызванного случайным отключением теплового выключателя, это устройство не должно получать электропитание через внешнее переключающее устройство, такое как таймер, или не должно быть подключено к электросети, которая запрограммирована на регулярное включение и отключение.

 **ОСТОРОЖНО:** Некоторые части этого прибора могут стать очень горячими и вызвать ожоги. Следует быть особо внимательным, если рядом находятся дети и лица с ограниченными возможностями.

На нагревателе имеется знак , указывающий на то, что нагреватель запрещается накрывать.

ВЫПОЛНЯЙТЕ ЭТИ УКАЗАНИЯ



Выбор места и подготовка установки

Данный раздел содержит рекомендации по выбору расположения и подготовке места установки камина с порталом фирмы Dimplex.

1. Выберите подходящее местоположение, которое не подвержено воздействию влаги и находится в стороне от штор, мебели и активного движения людей.
2. Для упрощения подключения к электросети вы можете расположить камин вблизи существующей электрической розетки (см. ПРИМЕЧАНИЕ 1).
3. Поместите камин в сухом и непьюльном месте.

⚠ ВНИМАНИЕ: Зазор для циркуляции воздуха под камином обеспечен двумя прокладками. НЕ УСТАНАВЛИВАЙТЕ КАМИН НЕПОСРЕДСТВЕННО НА

КОВРОВЫЕ ИЛИ ПОДОБНЫЕ ПОВЕРХНОСТИ, КОТОРЫЕ МОГУТ ОГРАНИЧИВАТЬ ЦИРКУЛЯЦИЮ ВОЗДУХА. Если камин устанавливается в зоне с ковровым покрытием, поместите под камином гладкую плотную подложку. Обеспечьте, чтобы все ножки надежно опирались на эту подложку.

! ПРИМЕЧАНИЕ: Габаритные размеры камина: ширина 667 мм X высота 575 мм X толщина 222 мм. Камин не требует дополнительной вентиляции. Габаритные размеры камина вместе с рамкой: ширина 695 мм x высота 596 мм x толщина 222 мм.

Рисунок 2

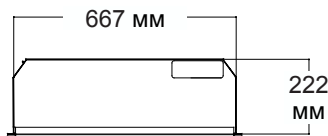
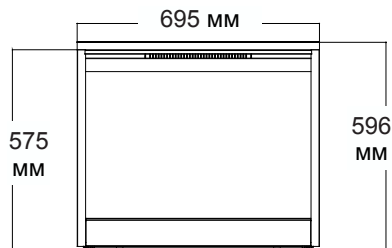

Установка камина

⚠ ВНИМАНИЕ: Убедитесь, что шнур питания не защемлен и не касается острых углов, а также что шнур питания защищен или предохранен от механических повреждений, чтобы уменьшить риск пожара, поражения электрическим током или телесных повреждений.

Конструкция и подключение к сети штепсельной розетки должны соответствовать местным строительным нормам и правилам для уменьшения риска пожара, поражения электрическим током и телесных повреждений.

Не пытайтесь самостоятельно подсоединять новые электрические розетки или цепи. Для уменьшения риска пожара, по-

ражения электрическим током и телесных повреждений пользуйтесь услугами дипломированных специалистов-электриков.

Установите очаг камина в портал (в соответствии с указаниями по сборке портала).

! ПРИМЕЧАНИЕ: Камин рассчитан на включение в электрическую сеть напряжением 240 В. Отдельная цепь питания предпочтительна, но не обязательна для всех случаев. Отдельная цепь может потребоваться, если после установки камина автоматический прерыватель цепи или пробки будут постоянно срабатывать при включении нагревателя. Включение дополнительных приборов в ту же цепь может вызвать превышение номинального тока прерывателя цепи.

! ВАЖНО: Если не используется портал фирмы Dimplex, камин должен устанавливаться в нишу с указанными ниже **МИНИМАЛЬНЫМИ** внутренними размерами (Рисунок 3).

Новые Стены

1. Выберите подходящее местоположение, которое не подвержено воздействию влаги и находится в стороне от драпировки, предметов мебели и активного передвижения людей.

Рисунок 3

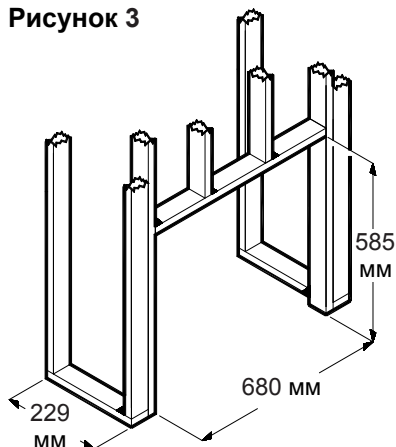

Установка камина

2. Поместите камин в выбранное местоположение, чтобы увидеть, как он будет смотреться в помещении.
 3. Отметьте на полу желательное местоположение.
 4. Используя стеновые стойки, сформируйте нишу шириной 680 мм, высотой 585 мм и глубиной 229 мм.
3. Обеспечьте подвод электрического питания к камину.
 4. Сетевой шнур может быть проложен вдоль стены к розетке, ближайшей к камину.

Вариант № 1

Сетевой шнур может быть проложен за рамкой и вдоль стены к розетке, ближайшей к камину.

Вариант № 2

Может быть установлена новая розетка внутри ниши. Включите камин в розетку сети 10A/240В. Если длина шнура не достаточна, можно использовать трехжильный удлинительный кабель, рассчитанный не менее, чем на 10А.

Существующий камин

1. Уплотните все вытяжные и вентиляционные отверстия не волокнистым изоляционным материалом, чтобы предупредить попадание каких-либо печных обломков вытяжной трубы в камин. Не устанавливайте электрокамин в существующие камин, склонные к отсыреванию.
2. Закройте вытяжную трубу, что-

бы предотвратить попадание дождя в камин.

-  **ВНИМАНИЕ:** Зазор для циркуляции воздуха под камином обеспечен двумя прокладками. **Не устанавливайте камин непосредственно на ковровые или подобные поверхности, которые могут ограничивать циркуляцию воздуха.** Если камин устанавливается в зоне с ковровым покрытием, поместите под ним гладкую плотную подложку. Обеспечьте, чтобы все ножки опирались надежно на эту подложку.

РИСУНОК 4



Ручное управление

Элементы ручного управления камином находятся за откидной крышкой, расположенной внизу камина (Рисунок 4).

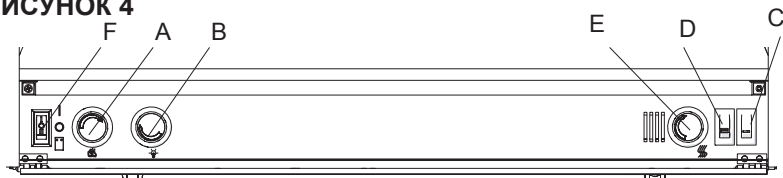
А. Управление эффектом пламени

Вращением рукоятки эффекта пламени устанавливают желаемую скорость пламени.

В. Управление освещенностью интерьера

Вращением рукоятки освещенности интерьера увеличивают или уменьшают яркость подсветки интерьера камина.

С. Уровень 1 Тепловой

Обеспечивает тепловую мощность от одного элемента.

Д. Уровень 2 Тепловой

Обеспечивает тепловой мощности от обоих элементов.

! ПРИМЕЧАНИЕ: Для работы обогревателя в режиме нагрева или без него данный переключатель должен находиться в положении ON (I).

Е. Термостат управления нагревом

Чтобы установить желаемую

температуру в помещении, включите нагреватель поворотом ручки термостата по часовой стрелке. Когда температура достигнет желаемого значения, поверните ручку термостата против часовой стрелки до щелчка. Оставьте ручку в этом положении, чтобы температура в помещении поддерживалась на заданном уровне. Для дополнительного нагрева поверните ручку по часовой стрелке снова до щелчка. Для выключения нагревателя поверните ручку термостата против часовой стрелки до отказа.

Ф. Главный трехпозиционный переключатель

Данный переключатель имеет два положения, обозначенные I и II. Положение II предназначено для управления вручную. В этом положении встроенное дистанционное управление не работает.

Данное положение I – для управления прибором с помощью входящего в комплект пульта дистанционного управления.

В соответствующем положении, прибором можно управлять с по-

Работа

мощью кнопок ВКЛ. (ON) и ВЫКЛ. (OFF), расположенных на пульте дистанционного управления.

Когда переключатель находится в центральном положении – прибор выключен.

Сброс защиты от перегрева

Камин оборудован термостатом, который поддерживает заданную температуру помещения, включая и выключая нагреватель. Нагреватель снабжен устройством защиты от возможного перегрева. При перегреве нагревателя устройство защиты автоматически выключит нагреватель, и он не включится снова сам по себе без сброса защиты. Для сброса защиты необходимо выключить ВЫКЛЮЧАТЕЛЬ в положение OFF и подождать пять минут, прежде чем включить его снова.

⚠ ВНИМАНИЕ: Если вам приходится постоянно сбрасывать защиту нагревателя от перегрева, отключите камин от сети и обратитесь в сервисную службу, указав номер модели и заводской номер вашего камина.

! ПРИМЕЧАНИЕ: При первоначальном использовании может возникнуть легкий характерный запах, который не представляет опасности. Это нормальное состояние работы. Он вызван начальным нагревом внутренних деталей нагре-

вательного элемента. Со временем запах исчезнет.

Пульт дистанционного управления (Рисунок 5)

Камин оснащен встроенным пультом дистанционного управления включения/выключения. Максимальная дальность использования ~ 5 метров.

⚠ ПРЕДОСТЕРЕЖЕНИЕ: Для приема сигнала от пульта требуется некоторое время. Не нажимайте кнопки чаще двух раз в течение двух секунд.

! ПРИМЕЧАНИЕ: Убедитесь в том, что трехпозиционный переключатель установлен в положение работы с пультом дистанционного управления (верхнее положение). Чтобы включить камин, нажмите кнопку ВКЛ. (ON), чтобы выключить – кнопку ВЫКЛ. (OFF)

Замена элементов питания

Для того чтобы заменить батарейки:

РИСУНОК 5



Работа

1. Сдвиньте и снимите крышку с отверстия для установки батареек в задней части пульта ДУ.
2. Установите батарейки типа ААА в пульт.
3. Установите крышку на место.

Утилизируйте старые батарейки. Утилизировать батарейки необходимо в соответствии с мест-

ными нормами и правилами. При установке батареек разного типа, несоблюдении полярности, неодновременной замене, утилизации батареек в огонь, попытке зарядить батарейки, не предназначенные для повторной зарядки, может произойти утечка электролита.



Техническое Обслуживание

⚠ ВНИМАНИЕ: Отключите электропитание перед тем, как приступить к обслуживанию или чистке камина, во избежания риска возникновения пожара, поражения электротоком или телесных повреждений.

Замена ламп

Во избежание возможного ожога кожи, прежде чем прикоснуться к лампам, дайте им возможность остыть в течение, по меньшей мере, 5 минут. Лампы подлежат замене, если вы заметите темную секцию пламени или когда ухудшится яркость и четкость внешних очертаний поленицы. Под поленицей установлены три лампы, создающие эффект пламени и тлеющих углей, и две лампы расположены над поленицей для подсветки её экстерьера.

Характеристики нижних ламп

Количество: 3 прозрачные свече-

образные лампы с цоколем E-14 («миньон»), мощностью 60Вт.

Мощность каждой лампы не должна превышать 60Вт

Полезные советы : Если нормативный срок службы ламп подходит к концу, имеет смысл заменить одновременно все лампы. Групповая замена ламп сократит количество открываний камина для замены ламп. Соблюдайте осторожность, вынимая «поленицу», так как она содержит светодиоды и провода.

Для получения доступа к нижним лампам:

1. Выдвиньте очаг камина из портала.
2. Положите очаг на его заднюю стенку для безопасного снятия переднего стекла.
3. Удалите 4 винта крепления правой планки рамки.
4. Снимите планку.



Рисунок 6



Рисунок 7



5. Сдвиньте стекло вправо и снимите его с очага камина (Рисунок 6).
6. Потяните передний борт поленицы или пластмассовой решетки вверх и вперед до тех пор, пока заднее ребро не покажется из-за реборды в основании зеркала (Рисунок 7).
7. Выньте имитатор пламени, сдвигая его влево от двигателя имитатора пламени.
8. Снимите кронштейн крепления ламп для облегчения доступа к лампам.

! **ВАЖНО:** Поленицу можно брать только за основание.

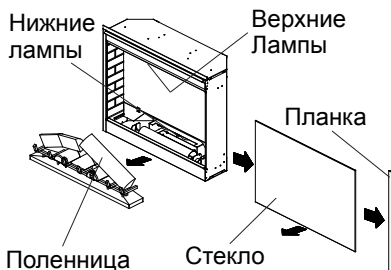
! **ПРИМЕЧАНИЕ:** Поленица плотно установлена в очаге, поэтому может потребоваться некоторое усилие, чтобы её вытащить.

9. Поместите поленицу перед камином.
10. Выкрутите лампы против часо-

вой стрелки.

11. Вкрутите новые лампы.
12. Установите поленицу, нажимая вниз на заднее ребро её основания, пока она не встанет на место (Рисунок 7).
13. Положите очаг на заднюю стенку, вдвиньте переднее стекло в исходное положение и закрепите планку рамки.

! **ПРИМЕЧАНИЕ:** Убедитесь, что поленица плотно прилегает к реборде, предотвращая рассеяния света.

Характеристики верхних ламп

Количество: 2 прозрачные свечобразные лампы с цоколем E-14 («миньон»), мощностью 25Вт.

Мощность каждой лампы не должна превышать 25Вт

Для получения доступа к верхним лампам:

1. Выдвиньте очаг камина из портала.



Техническое Обслуживание

2. Положите очаг на его заднюю стенку для безопасного снятия переднего стекла.
3. Удалите 4 винта крепления правой планки рамки.
4. Снимите планку.
5. Сдвиньте стекло вправо и снимите его с очага камина.
6. Верхние лампы расположены в верхнем левом и верхнем правом углах камина.
7. Снимите кронштейн крепления верхних ламп, удалив 4 крепежных винта.
8. Выкрутите лампы против часовой стрелки.
9. Вкрутите новые лампы.
10. Установите на место кронштейн крепления верхних ламп.
11. Положите очаг на заднюю стенку, вдвиньте переднее стекло в исходное положение и закрепите планку рамки.

Чистка стекла

Стекло камина очищается на заводе-изготовителе в процессе сборки камина. После транспортировки, хранения, установки на поверхности стекла может появиться пыль, которая удаляется чистой сухой тканью.

Для удаления следов пальцев или других загрязнений используйте влажную ткань. Во избежание ца-

рапин не используйте абразивные вещества для чистки стекла.

Чистка поверхности камина

Используйте только теплую воду для чистки окрашенных поверхностей камина. Не используйте абразивные вещества.



Гарантийные Обязательства

Камины Компании Dimplex North America Limited проверены и испытаны перед отгрузкой, и отсутствие дефектов у каждого купленного нового изделия гарантируется.

Если, при условии нормальной эксплуатации, в течение одного года с даты продажи обнаружится дефект материала или изготовления, ремонт или замена дефектной части будут произведены

бесплатно (*). Компания не возмещает расходы, связанные с установкой, доставкой на обслуживаемое или транспортировкой. Любый дефект должен быть предъявлен дилеру, у которого было куплено изделие и который уполномочен на замену и ремонт изделия в течение срока данной гарантии.

Гарантийные обязательства Компании ограничиваются ремонтом, заменой бракованных деталей либо возвратом уплаченных за камин денег.

Владелец/пользователь принимает на себя все остальные риски, включая риск косвенных потерь или косвенного ущерба, связанного с использованием или невозможностью использования данного продукта. Гарантийные обязательства не распространяются на поломку оборудования, которая, по мнению Компании, возникла вследствие несчастного случая, внесения изменений, неправильной эксплуатации, неаккуратного обращения, неправильной установки или использования неподходящего источника

питания.

Вышесказанное заменяет все прочие гарантии, подразумеваемые или устанавливаемые каким-либо иным документом. Компания не несет и не уполномочивает кого-либо нести какую-либо другую ответственность, связанную с данным продуктом.

***Гарантия не распространяется на лампы.**

ОБСЛУЖИВАНИЕ

Для получения информации об обслуживании или гарантийных обязательствах обращайтесь к местному дилеру.

ПЕРЕРАБОТКА

Для электротехнической продукции, проданной на территории Европейского Сообщества. По истечении срока службы электротехнический продукт не следует утилизировать вместе с бытовыми отходами. Продукт подлежит переработке при наличии необходимых условий. По вопросам, связанным с переработкой в вашей стране, обращайтесь к местным органами власти или розничным торговцам.



CE Оборудование отвечает требованиям европейского стандарта по безопасности EN60335-2-30 и европейским стандартам по электромагнитной совместимости (ЭМС) EN55014, EN61000, EN50366, удовлетворяющим все основные требования директив Европейского Союза 2006/95 и 2004/108.

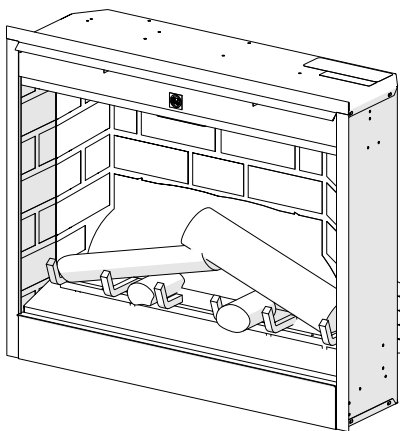

Посібник для Користувача

Номер Моделі

DF2608-EU

DF2608-AU

6904700000

EN

RU

UA

FR

ES

IT

DE







PL

ВАЖЛИВА ІНФОРМАЦІЯ З ТЕХНІКИ БЕЗПЕКИ. Перед установленням і використанням каміна обов'язково ознайомтеся з даною інструкцією. Щоб уникнути виникнення нещасного випадку або пошкодження майна, строго дотримуйтеся всіх вказівок та положень даної інструкції.

7209340100R04



ЗМІСТ

 Ласкаво просимо і поздоровлення	3
 ВАЖЛИВІ ВКАЗІВКИ	4
 Вибір місця та приготування до встановлення каміна .	6
 УСТАНОВЛЕННЯ КАМІНА	7
 РОБОТА	9
 ТЕХНІЧНЕ ОБСЛУГОВУВАННЯ	11
 ГАРАНТІЙНІ ЗОБОВ'ЯЗАННЯ	14

Завжди використовуйте кваліфікованого спеціаліста або послуги агентства для ремонту цього каміна.

! ПРИМІТКА: Вказані вище процедури вважаються обов'язковими для виконання.

⚠ ЗАУВАЖЕННЯ:
Невиконання рекомендацій, вказаних в інструкції, може призвести до пошкодження обладнання.

⚠ УВАГА: Невиконання рекомендацій, вказаних в інструкції, може піддати користувача ризику виникнення пожежі, серйозних тілесних ушкоджень, хвороби чи смерті.

❗ Ласкаво просимо і поздоровлення

Вітаємо Вас з придбанням електрокаміна фірми Dimplex – світового лідера у виробництві електричних камінів, і дякуємо за Ваш вибір.

Уважно прочитайте і збережіть цю інструкцію.

⚠ УВАГА. Перед початком монтажу уважно прочитайте цю інструкцію. Невиконання даних вказівок може стати причиною виникнення пожежі або ураження електричним струмом і призведе до ануляції гарантії.

Запишіть нижче серійний номер і номер Вашої моделі на майбутнє: серійний номер і номер моделі вказані на відповідних пломбах серійного номера і номера моделі каміна.

Фігура 1

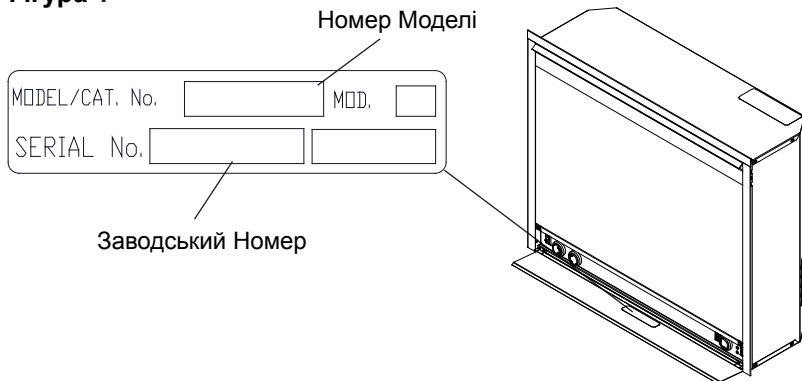

**НЕ ПОТРІБНО
ПОВЕРТАТИСЯ ДО
МАГАЗИНУ**

Запитання відносно складання?

**Потрібна інформація стосовно
деталей виробу?**

**Чи діє на виріб гарантія
виробника?**



**Телефонуйте вашому
місцевому дилеру**

Будь ласка, тримайте напоготові номер моделі та заводський номер (дивись нижче).

ВАЖЛИВІ ВКАЗІВКИ

Перед використанням цього приладу уважно прочитайте всі інструкції.

При використанні електроприладів, дотримуйтеся основні запобіжні заходи необхідно дотримуватися, щоб знизити ризик виникнення пожежі, ураження електричним струмом та отримання травм, у тому числі такі:

1. Якщо прилад пошкоджений, зверніться до постачальника перед установкою і експлуатацією.
2. Не використовуйте на відкритому повітрі.
3. Не використовуйте в безпосередній близькості від басейну ванною, душем або басейном.
4. Не розміщуйте прилад безпосередньо під штепсельної розеткою або сполучної коробкою.
5. Цей прилад може бути використаний для дітей у віці від форми 8 років і вище та осіб з обмеженими фізичними, сенсорними або розумовими здібностями або нестачею досвіду і знань, якщо вони були дані нагляд або інструкція щодо використання приладу безпечним способом і зрозуміти небезпеки участь. Діти не повинні грати з приладом. Очищення і технічне обслуговування користувач не приймаються дітей без нагляду.
6. Діти менше 3 років слід тримати подалі, якщо постійно не контролюється. Діти віком від 3 років і менше, ніж 8 років повинні тільки включити / виключити прилад за умови, що він був поміщений або встановлений в його передбачуваного нормального робочому положенні, і вони знаходяться під контролем або отримали інструкції щодо використання пристрою в безпечний спосіб і розуміння небезпек, пов'язаних. Діти віком від 3 років і менше, ніж 8 років не підключайте, регулювати і очищати прилад або виконувати користувальницьке обслуговування.
7. Не використовувати цей прилад у серії з терморегулятором, програмним контролером, таймером або будь-яким іншим пристроєм, перемикає на тепло автоматично, тому що причиною пожежі, коли прилад випадково закриті або переміщених осіб.
8. Цей прилад не обладнано пристроєм для контролю температури в приміщенні. Не використовувати цей прилад в великих приміщеннях, коли вони зайняті особами, не здатними залишити кімнату самостійно, якщо постійне спостереження не передбачено.
9. Переконайтеся, що меблі, штори або інші горючі матеріали не розташовані не ближче, ніж 1

ВАЖЛИВІ ВКАЗІВКИ

метр від приладу.

10. У разі несправності відключіть прилад.
11. Вимкніть прилад, коли він не використовується протягом тривалого часу.
12. Хоча цей прилад відповідає нормам безпеки, ми не рекомендуємо використовувати його в глибоких ворсових килимів з довгим типом волосся килимів.
13. Прилад повинен бути розташований так, що вилка була доступна.
14. Якщо шнур живлення пошкоджений, його необхідно замінити виробником або сервісним агентом або кваліфікованим фахівцем, щоб уникнути небезпеки.
15. Тримайте шнур живлення далеко від передньої панелі пристрою.

 **УВАГА:** Для того, щоб уникнути перегріву, що не накривайте прилад. Не залишайте матеріал або одягу на приладі, або перешкоджати циркуляції повітря навколо приладу, наприклад, шляхом штор або меблів, так як це може привести до перегріву і пожежної небезпеки.

 **УВАГА:** Для того, щоб уникнути небезпеки через випадкове скидання теплової виріз, цей пристрій не повинно подаватися через зовнішній перемикає пристрої, такі як таймер, або підключений до схеми, яка регулярно включається і вимикається за допомогою утиліти.

 **ЗАУВАЖЕННЯ** Деякі частини даного продукту можуть стати дуже гарячою і викликати опіки. Особлива увага повинна бути приділена, де діти і вразливі люди присутні.

На нагрівачеві є знак  що вказує на заборону накривання нагрівача.

ВИКОНУЙТЕ ЦІ ВКАЗІВКИ

Вибір місця та приготування до встановлення каміна

Цей розділ містить рекомендації з вибору місця розташування та приготування до встановлення каміна з порталом фірми Dimplex.

1. Виберіть підходяще місцеположення, що є захищеним від впливу вологи й знаходиться осторонь від штор, меблів й активного руху людей.
2. Для спрощення підключення до електромережі ви можете розмістити камін поблизу існуючої електричної розетки (див. ПРИМІТКА 1).
3. Помістіть камін в сухому й захищеному від пилу місці.

⚠ УВАГА: Зазор для циркуляції повітря під каміном забезпечено двома прокладками. НЕ ВСТАНОВЛЮЙТЕ КАМІН БЕЗПОСЕРЕДНЬО НА КИЛИМОВІ ЧИ ПОДІБНІ ПОВЕРХНІ, КОТРІ МОЖУТЬ ОБМЕЖУВАТИ ЦИРКУЛЯЦІЮ ПОВІТРЯ. Якщо камін встановлюється в зоні з килимовим покриттям, покладіть під ним гладку цупку підкладку. Забезпечте, щоб усі ніжки надійно опиралися на цю підкладку.

! ПРИМІТКА: Габаритні розміри каміна: ширина 667 мм X висота 575 мм X товщина 222 мм. Камін не потребує додаткової вентиляції. Габаритні розміри каміна з рамкою: ширина 695 мм x висота 596 мм x товщина 222 мм.

Фігура 2

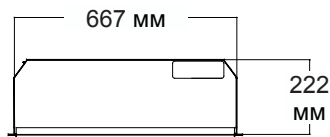
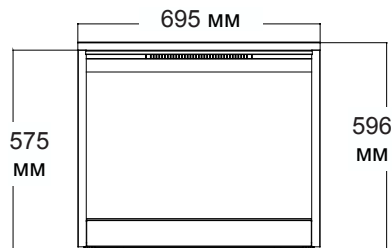

УСТАНОВЛЕННЯ КАМІНА

УВАГА: Переконайтеся, що мережний шнур не є затиснений, не торкається гострих кутів, і що він є захищеним від механічних ушкоджень, аби знизити ризик пожежі, поразки електричним струмом чи тілесних ушкоджень.

Конструкція та приєднання штепсельної розетки повинні відповідати місцевим будівельними нормами і правилам для зменшення ризику пожежі, поразки електричним струмом і тілесних ушкоджень. Не намагайтеся самостійно приєднувати нові електричні розетки чи ланцюги.

Для зменшення ризику пожежі, поразки електричним струмом і тілесних ушкоджень користуй-

теся послугами дипломованих фахівців-електриків.

Встановіть топку каміна в портал (згідно з вказівками по складанню порталу).

ПРИМІТКА: Камін розрахований на підключення до електричної мережі напругою 230В. Окремий ланцюг живлення є бажаним, але не є обов'язковим у всіх випадках. Окремий ланцюг може знадобитися, коли після встановлення каміна автоматичний переривник ланцюга живлення чи пробки будуть постійно спрацьовувати після ввімкнення нагрівника. Підключення додаткових приладів у ланцюг живлення може викликати перевищення номінального струму переривника ланцюга.

ВАЖЛИВО: Якщо не використовується портал фірми Dimplex, необхідно встановити камін в нішу із зазначеними нижче **МІНІМАЛЬНИМИ** внутрішніми розмірами (Фігура 3).

Нові стіни

1. Виберіть підходяще місцеположення, що є захищеним від впливу вологи й знаходиться осторонь від штор, меблів й активного руху людей.
2. Помістіть камін у вибране місцеположення, щоб побачити, як він буде виглядати в при-

Фігура 3

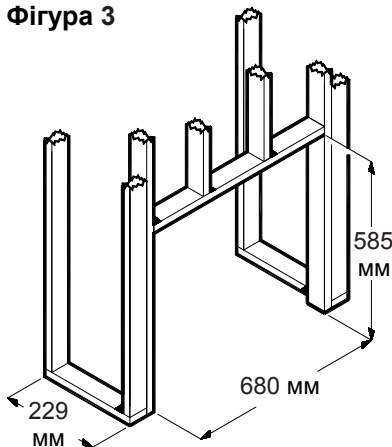



УСТАНОВЛЕННЯ КАМІНА

- міщенні.
3. Позначте на підлозі бажане місцеположення.
4. Використовуючи стінові стояки утворіть нішу шириною 680 мм, висотою 585 мм і глибиною 229 мм.

Варіант № 1

Мережний шнур може бути прокладений за рамкою та вздовж стіни до розетки, що є найближчою до каміна.

Варіант № 2

Може бути встановлена нова розетка всередині ніші. Ввімкніть камін у розетку мережі 10А/240 В. Якщо довжина шнура не є достатньою, можна використати трижильний подовжувальний кабель, розрахований не менш ніж на 10 А.

Існуючий камін

1. Ущільніть усі витяжні та вентиляційні отвори не волокнистим ізоляційним матеріалом, щоб запобігти попаданню будь-яких пічних виламків витяжної труби у камін. Не встановлюйте електрокамін у існуючі каміни, що є схильними до відволожування.
2. Закрийте витяжну трубу, щоб запобігти попаданню дощу у камін.
3. Забезпечте підведення електричного живлення до каміна.

4. Мережний шнур може бути прокладений вздовж стіни до розетки, що є найближчою до каміна



УВАГА: Зазор для циркуляції повітря під каміном забезпечено двома прокладками. НЕ ВСТАНОВЛЮЙТЕ КАМІН БЕЗПОСЕРЕДНЬО НА КИЛИМОВІ ЧИ ПОДІБНІ ПОВЕРХНІ, КОТРІ МОЖУТЬ ОБМЕЖУВАТИ ЦИРКУЛЯЦІЮ ПОВІТРЯ. Якщо камін встановлюється в зоні з килимовим покриттям, покладіть під ним гладку цупку підкладку. Забезпечте, щоб усі ніжки надійно опиралися на цю підкладку.

Фігура 4

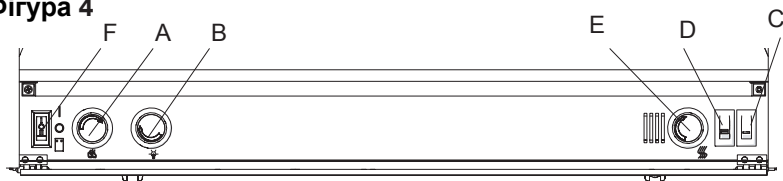

Ручне керування

Елементи ручного керування каміном знаходять за відкидною кришкою, що міститься внизу каміна (Фігура 4).

А. Керування ефектом полум'я
Обертанням ручки ефекту полум'я встановлюють бажану швидкість полум'я.

В. Керування освітленістю інтер'єра

Обертанням ручки освітленості інтер'єра збільшують або зменшують яскравість підсвічування інтер'єра каміна.

С. Рівень 1 Тепловий

Забезпечує теплову потужність від одного елемента.

Д. Рівень 2 Тепловий

Забезпечує теплової потужності від обох елементів.

! ПРИМІТКА: Цей перемикач повинен знаходитися в ON (I) становище для нагрівача для роботи нагріву або без нього.

Е. Термостат керування нагріванням

Щоб встановити бажану температу-

ру в приміщенні, ввімкніть нагрівник поворотом ручки термостата по годинниковій стрілці. Коли температура досягне бажаного значення, поверніть ручку термостата проти годинникової стрілки до клацання. Залиште ручку в цьому положенні, щоб температура в приміщенні підтримувалась на заданному рівні. Для додаткового нагрівання поверніть ручку по годинниковій стрілці знову до клацання. Щоб вимкнути нагрівник, поверніть ручку термостата проти годинникової стрілки до кінця.

Ф. Головний 3-позиційний перемикач

Даний перемикач має два робочі положення, позначені та «I». Положення «I» призначене для ручного керування каміном. В цьому положенні вбудоване дистанційне керування не працює.

Це положення - для керування приладом за допомогою пульта дистанційного керування, що є в комплекті.

У відповідному положенні, приладом можна керувати за допомогою

РОБОТА

кнопок УВИМКН. (ON) і ВИМКН. (OFF), розташованих на пульті дистанційного керування.

Коли перемикач знаходиться в центральному положенні - прилад вимкнено.

Скидання захисту від перегрівання

Камін обладнано термостатом, який підтримує задану температуру приміщення шляхом ввімкнення та вимкнення нагрівника. Нагрівник має пристрій захисту від можливо-го перегрівання. При перегріванні нагрівника пристрій захисту автоматично вимкне нагрівник, і він не ввімкнеться знову сам по собі без скидання захисту. Для скидання захисту необхідно вимкнути ВИМИКАЧ ON/OFF в положення OFF і почекати 5 хвилин перед тим, як увімкнути його знову.

⚠ УВАГА: Якщо вам доводиться постійно скидати захист нагрівника від перегрівання, відключіть камін від мережі та зверніться до сервісної служби, вказавши номер моделі й заводський номер вашого каміна.

! ПРИМІТКА: При використанні, в перший час може виникати легкий запах, який не становить небезпеки. Це нормальний стан роботи. Він викликаний початковим нагріванням внутрішніх деталей нагрівального елемента. Запах зникне через деякий час.

Пульт дистанційного керування (Фігура 5)

Камін обладнано вбудованим пультом дистанційного керування. Максимальна дальність використання ~5 метрів.

⚠ УВАГА: Для прийому сигналу від пульта потрібен деякий час. Не натискайте кнопки частіше двох разів протягом двох секунд.

! ПРИМІТКА: Переконайтеся в тому, що 3-позиційний перемикач встановлений в положення роботи з пультом дистанційного керування (верхнє положення).

Щоб увімкнути камін, натисніть кнопку УВИМКН. (ON), щоб вимкнути - кнопку ВИМКН. (OFF).

Заміна елементів живлення

Для заміни батарейок:

1. Зсуньте та зніміть кришку з отвору для встановлення батарейок в задній частині пульта

Фігура 5



РОБОТА

дистанційного керування.

2. Встановіть батарейки типу AAA в пульт.
3. Встановіть кришку на місце.

Утилізуйте старі батарейки. Утилізувати батарейки необхідно у відповідності до місцевих норм та

положень. При встановленні батарейок різного типу, недотриманні полярності, неоднотипні заміни, утилізації батарей у вогонь, спробі зарядити батарейки, не призначені для повторної зарядки, може відбутися витікання електроліту.



ТЕХНІЧНЕ ОБСЛУГОВУВАННЯ

⚠ УВАГА: Перед проведенням технічного обслуговування чи чищення відключіть камін від мережі для зниження ризику виникнення пожежі, ураження електричним струмом або тілесних ушкоджень.

Заміна ламп

Щоб уникнути можливого опіку шкіри, перш ніж торкатися ламп надайте їм можливість охолонути впродовж щонайменше 5 хвилин. Лампи підлягають заміні, якщо ви помітите темну секцію полум'я або коли зменшиться яскравість і чіткість зовнішніх рис муляжу дров. Під муляжем дров встановлені чотири лампи, які створюють ефект полум'я та жевріючих вуглин, і ще дві лампи розташовані над муляжем дров для підсвічування його екстер'єру.

Характеристики нижніх ламп

Кількість: 4 прозорі свічкоподібні

лампи з цоколем E-14 («міньон»), потужністю 60Вт. **Потужність кожної лампи не повинна перевищувати 60Вт**

Корисні поради: Якщо нормативний термін служби ламп добігає кінця, є сенс замінити всі лампи одночасно. Групова заміна дозволить скоротити кількість відкриття каміна для заміни ламп. Обережно поводьтеся з муляжем дров, оскільки він містить світодіоди та проводи.

Для отримання доступу до нижніх ламп:

1. Витягніть топку каміна з порталу.
2. Покладіть топку на задню стінку для безпечного знімання переднього скла.
3. Видаліть 4 гвинти кріплення правої планки рамки.
4. Зніміть планку.
5. Зсуньте скло вправо й зніміть



Фігура 6

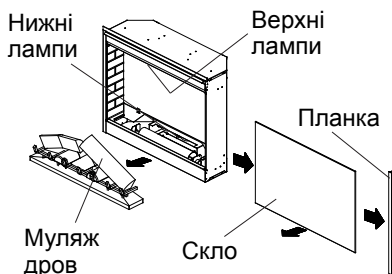

Фігура 7

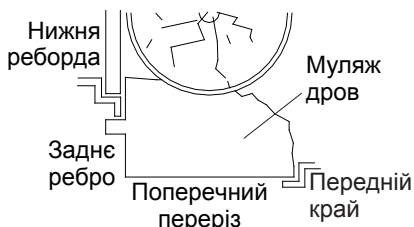

його з топки каміна (Фігура 6).

- Потягніть передній борт муляжу дров чи пластмасової решітки вгору й вперед до тих пір, доки заднє ребро не покажеться з-під реборди в основі дзеркала (Фігура 7).
 - Вийміть імітатор полум'я, зсуюючи його вліво від двигуна імітатора полум'я.
 - Зніміть кронштейн кріплення ламп для полегшення доступу до ламп.
- ! ВАЖЛИВО:** Муляж дров можна брати лише за основу.
- ! ПРИМІТКА:** Муляж дров щільно встановлено в топці, тому може знадобитись деяке зусилля, щоб його витягти.
- Покладіть муляж дров перед камином.
 - Викрутіть лампи проти годинникової стрілки.
 - Вкрутіть нові лампи.

- Встановіть муляж дров, натискаючи вниз на заднє ребро його основи, доки вона не стане на своє місце (Фігура 7).
- Покладіть топку на задню стінку, вставте переднє скло в вихідне положення та закріпіть планку рамки.

! УВАГА: Переконайтесь, що муляж дров щільно прилягає до реборди, щоб уникнути розсіювання світла.

Характеристики верхніх ламп

Кількість: 2 прозорі свічкоподібні лампи з цоколем E-14 («міньон»), потужністю 25Вт. **Потужність кожної лампи не повинна перевищувати 25Вт**

Для отримання доступу до верхніх ламп:

- Витягніть топку каміна з порталу.
- Покладіть топку на задню стінку для безпечного знімання



ТЕХНІЧНЕ ОБСЛУГОВУВАННЯ

переднього скла.

3. Видаліть 4 гвинти кріплення правої планки рамки.
4. Зніміть планку.
5. Зсуньте скло вправо й зніміть його з топки каміна.
6. Верхні лампи розміщено в верхньому лівому та верхньому правому кутах каміна.
7. Зніміть кронштейн кріплення верхніх ламп, видаливши 4 кріпильні гвинти.
8. Вкрутіть лампи проти годинникової стрілки.
9. Вкрутіть нові лампи.
10. Встановіть на місце кронштейн кріплення верхніх ламп.
11. Покладіть топку на задню стінку, вставте переднє скло в вихідне положення та закріпіть планку рамки.

Чищення скла

Скло каміна очищається на заводі в процесі складання каміна. Під час транспортування, зберігання чи встановлення на поверхні скла може з'явитися пил, який легко видаляється чистою сухою тканиною.

Для видалення слідів пальців або інших забруднень використовуйте вологу тканину. Щоб уникнути подряпин не використовуйте абразивні речовини для чищення скла.

Чищення поверхні каміна

Використовуйте лише теплу воду для чищення забарвлених поверхонь каміна. Не використовуйте абразивні речовини.



ГАРАНТІЙНІ ЗОБОВ'ЯЗАННЯ

Каміни Dimplex North America Limited перевірені й випробувані перед відвантаженням, і відсутність дефектів у кожного купленого нового виробу гарантується. Тим не менш, якщо, за умови нормальної експлуатації, протягом одного року з дати продажу виявиться дефект матеріалу чи виготовлення, ремонт або заміна дефектної частини будуть зроблені безкоштовно (*). Виготовлювач не відшкодовує втрати, пов'язані з установленням, доставкою на обслуговування чи транспортуванням. Будь-які дефекти мають бути пред'явлені Дилеру, у якого був куплений виріб і якого уповноважено виконувати заміну чи ремонт виробу впродовж терміну даної гарантії.

Виготовлювач лишає за собою право вирішувати, чи підлягає заміні або ремонту частина, що виявилась дефектною, або ж слід відшкодувати покупцеві вартість його покупки.

Покупець приймає на себе всі інші ризики, прямо чи непрямо пов'язані з використанням або неможливістю використання даного виробу.

Гарантія не діє, якщо, на думку Виготовлювача, дефект виник внаслідок аварії, перероблення, неналежного використання, неправильного встановлення або підключення до невідповідного джерела живлення.

Вищевказане стосується всіх інших

гарантії, що малися на увазі або встановлені будь-яким іншим документом, і Виготовлювач не бере на себе й не вповноважує будь-кого брати на себе ніяких інших зобов'язань або відповідальності, що пов'язані з даним виробом.

(*) Гарантія не розповсюджується на лампи.

СЕРВІСНЕ ОБСЛУГОВУВАННЯ

З питань сервісного обслуговування та гарантії звертайтеся до місцевого дилера.

ПЕРЕРОБКА

Для електричних виробів, що продаються в Європейському Союзі. Наприкінці періоду використання електровиробу його не слід утилізувати разом зі звичайними побутовими відходами. Будь ласка, здайте його до пункту прийому на переробку. Дізнайтесь в органі місцевої влади чи у продавця про місце здавання на переробку.



CE Виріб відповідає Європейському стандарту безпеки EN60335-2-30 та Європейському стандарту щодо електромагнітної сумісності (EMC) EN55014, EN61000 та EN50366, які охоплюють найсуттєвіші вимоги Директив ЄС 2006/95 та 2004/108.

Manuel du propriétaire

Modèle

DF2608-EU

DF2608-AU

6904700000

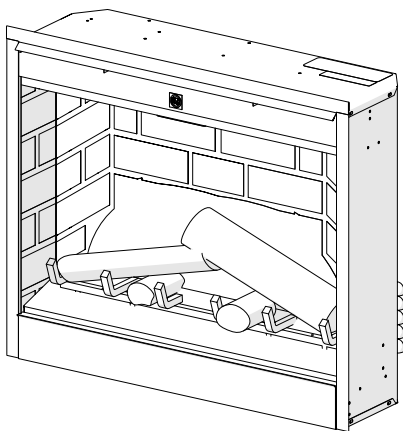

EN

RU

UA

FR

ES

IT







DE

PL

CONSIGNES DE SÉCURITÉ IMPORTANTES : Toujours lire le présent manuel avant d'essayer d'installer ou d'utiliser ce foyer. Pour votre sécurité, toujours respecter tous les avertissements et suivre les consignes de sécurité compris dans le présent manuel afin de prévenir les blessures ou les dommages matériels.



Table des matières

 Bienvenue et félicitations	3
 Consignes de Securite Importantes	4
 Choix et préparation du lieu	6
 Installation du foyer	7
 Utilisation	9
 Entretien	11
 Garantie	14

Toujours recourir aux services d'un technicien dûment qualifié ou d'une entreprise de services de maintenance pour réparer ce foyer.

! **NOTA** : Marches à suivre et techniques considérées suffisamment importantes pour qu'on les souligne.

⚠ **MISE EN GARDE** : Marches à suivre et techniques qui, si elles ne sont pas bien respectées, se traduiront par des dommages causés à l'appareil.

⚠ **AVERTISSEMENT** : Marches à suivre et techniques qui, si elles ne sont pas bien respectées, exposeront l'utilisateur à des risques d'incendie, de blessure grave ou de décès.

Bienvenue et félicitations

Merci et félicitations pour avoir choisi un foyer électrique de Dimplex, le chef de file mondial en matière de foyers électriques.

Veillez lire ces consignes attentivement et les conserver.

⚠ MISE EN GARDE : Lire attentivement toutes les consignes et tous les avertissements avant de procéder à l'installation du foyer. Si ces consignes ne sont pas respectées, cela pourrait entraîner un risque de choc électrique ou d'incendie, et la garantie sera frappée de nullité.

Veillez prendre en note le numéro de modèle et le numéro de série de votre appareil en vue d'une consultation ultérieure; les numéros de modèle et de série se trouvent sur l'étiquette de modèle et de série de votre foyer.



Des questions à propos de l'assemblage?

Besoin d'information sur des pièces détachées?

Besoin d'information à propos d'un produit sous une garantie du fabricant?



Communiquer avec votre dépositaire

Veillez avoir à portée de main les numéros de modèle et de série de votre appareil. (Voir ci-dessous)

Figure 1

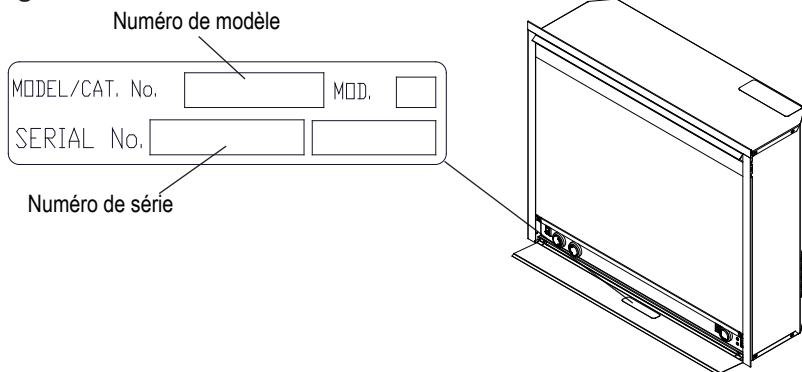



CONSIGNES DE SECURITE IMPORTANTES

Lire toutes les instructions avant de se servir du foyer électrique.

Lors de l'utilisation d'appareils électriques, toujours prendre des précautions élémentaires pour réduire les risques d'incendie, de choc électrique et de blessures corporelles, parmi lesquelles :

1. Si l'appareil est endommagé, consulter le fournisseur avant de procéder à l'installation et à l'utilisation.
2. Ne pas utiliser à l'extérieur.
3. Ne pas utiliser à proximité immédiate d'une baignoire, d'une douche ou d'une piscine.
4. Ne pas placer l'appareil juste en dessous d'une prise murale ou d'un boîtier de connexion.
5. Cet appareil peut être utilisé par des enfants âgés d'au moins 8 ans et des personnes aux capacités physiques, sensorielles ou mentales réduites ou manquant d'expérience et de connaissances, pourvu qu'ils bénéficient d'une surveillance ou d'instructions quant à l'utilisation de l'appareil de façon sécurisée et qu'ils comprennent les risques encourus. Les enfants ne doivent pas jouer avec cet appareil. Son nettoyage et son entretien ne doivent pas être effectués par des enfants laissés sans surveillance.
6. Les enfants âgés de moins de 3 ans doivent être tenus à distance de l'appareil, à moins qu'ils ne soient surveillés en permanence. Les enfants âgés de 3 ans et plus et de moins de 8 ans peuvent uniquement allumer/éteindre l'appareil, pourvu qu'il soit placé ou installé dans sa position d'utilisation normale, qu'ils bénéficient d'une surveillance ou d'instructions quant à l'utilisation de l'appareil de façon sécurisée et qu'ils comprennent les risques encourus. Les enfants de 3 ans et plus et de moins de 8 ans ne peuvent pas brancher, régler, nettoyer l'appareil ni procéder à son entretien.
7. Ne pas utiliser l'appareil en série avec un régulateur thermique, un système de commande programmé, une minuterie ou tout autre dispositif déclenchant automatiquement de la chaleur, car il existe un risque d'incendie lorsque l'appareil est accidentellement recouvert ou déplacé.
8. Cet appareil n'est pas équipé d'un dispositif de contrôle de la température ambiante. Ne pas utiliser cet appareil dans des pièces de petites dimensions lorsqu'elles sont occupées par des personnes qui ne sont pas capables de quitter les lieux par leurs propres moyens, sauf si une surveillance constante est assurée.

CONSIGNES DE SÉCURITÉ IMPORTANTES

9. S'assurer que les meubles, les rideaux ou les autres matériaux combustibles sont positionnés à au moins 1 mètre de l'appareil.
10. Débrancher l'appareil en cas d'anomalie.
11. Débrancher l'appareil lorsque celui-ci n'est pas utilisé pendant une période prolongée.
12. Bien que cet appareil soit conforme aux normes de sécurité, nous recommandons de ne pas l'utiliser sur une moquette extra-épaisse ou sur des tapis à poils longs.
13. L'appareil doit être positionné de façon à rendre la prise accessible.
14. Si le cordon d'alimentation est endommagé, le faire remplacer par le fabricant ou un réparateur ou toute personne suffisamment qualifiée afin d'écartier tout risque.
15. Éloigner le cordon d'alimentation de la partie avant de l'appareil.

 **AVERTISSEMENT** : Pour éviter toute surchauffe, ne pas couvrir l'appareil. Ne pas placer de matériaux ou de vêtements sur l'appareil de chauffage ou entraver la circulation d'air autour de l'appareil avec des rideaux ou des meubles par exemple, car ceci est susceptible de causer une surchauffe et un risque d'incendie.

 **AVERTISSEMENT** : Afin d'éviter tout danger lié à la réinitialisation du protecteur thermique, cet appareil ne doit pas être alimenté via un dispositif à interrupteur externe, tel qu'un minuteur, ni connecté à un circuit régulièrement allumé et éteint par votre fournisseur d'électricité.

 **MISE EN GARDE** : certaines pièces de ce produit peuvent chauffer à haute température et causer des brûlures. Être très attentif lorsque des enfants et des personnes vulnérables sont présents.

Le symbole d'avertissement  est apposé sur l'appareil de chauffage pour indiquer que ce dernier ne doit pas être couvert.

CONSERVER CES CONSIGNES

Choix et préparation du lieu

Cette section donne les instructions à suivre pour choisir et préparer le lieu où sera installé le foyer et pour installer votre foyer dans le manteau de cheminée Dimplex.

1. Choisir un endroit approprié, à bonne distance des rideaux, des meubles et des endroits passants et où il n'y a aucun problème d'humidité.
2. Pour faciliter le branchement électrique, installer le foyer à proximité d'une prise de courant existante (voir NOTA 1).
3. Ranger le foyer dans un endroit sûr, sec et à l'abri de la poussière.

⚠ MISE EN GARDE : Les deux cales procurent le dégagement nécessaire à la circulation de l'air sous le foyer. **NE PAS INSTALLER LE FOYER DIRECTEMENT SUR UN TAPIS OU TOUTE AUTRE SURFACE SUSCEPTIBLE DE RÉDUIRE LA CIRCULATION D'AIR SOUS L'APPAREIL.** En cas d'installation du foyer sur une surface couverte de tapis, le placer d'abord sur une surface unie, droite et solide. S'assurer que les deux pattes du foyer reposent bien sur cette surface.

! NOTE: Les dimensions du foyer sont les suivantes : 667 mm de largeur x 575 mm de hauteur x 222 mm de profondeur. Aucune ventilation supplémentaire n'est nécessaire pour ce foyer. Avec soigné, les dimensions sont 695 mm de largeur X 596 mm de hauteur.

Figure 2

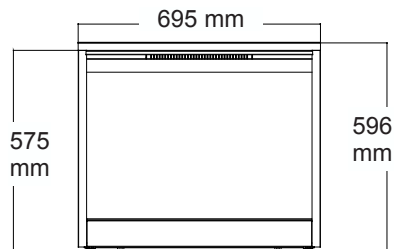

Installation du foyer

⚠ AVERTISSEMENT : Veiller à ce que le cordon d'alimentation ne soit ni coincé ni placé contre un bord tranchant, mais rangé ou placé de façon à éviter tout risque d'accrochage susceptible de causer un incendie, des chocs électriques ou des blessures.

Afin de réduire les risques d'incendie, de chocs électriques et de blessures, tous les travaux de construction et de câblage doivent être conformes au Code du bâtiment et aux autres règlements qui s'appliquent. Ne pas faire l'installation des nouvelles prises ni des nouveaux circuits électriques soi-même.

Pour minimiser les risques d'incendie, de chocs électriques et de

blessures, toujours faire appel à un électricien diplômé.

Installer le foyer monté à l'intérieur du manteau de cheminée (consulter les instructions de montage du manteau).

! NOTE: Un circuit de 10 ampères et de 240 volts est nécessaire. Un circuit spécialisé est préférable, mais pas essentiel dans tous les cas. Un circuit spécialisé sera nécessaire si, après l'installation, le disjoncteur se déclenche ou le fusible saute régulièrement lorsque le foyer fonctionne. L'ajout d'appareils sur un même circuit peut entraîner un dépassement du courant nominal du disjoncteur.

! IMPORTANT : Si le foyer n'est pas installé dans un manteau de cheminée Dimplex, il doit être installé dans une enceinte ayant les dimensions internes d'ouverture **MINI-MALES** suivantes (Figure 3).

Installation dans un nouveau mur

1. Choisir un endroit approprié, à bonne distance des rideaux, des meubles et des endroits passants et où il n'y a aucun problème d'humidité.
2. Placer le foyer à l'endroit désiré afin de voir l'effet qu'il donnera à la pièce.
3. Marquer cet endroit sur le plancher.
4. Utiliser du bois de colombage pour encadrer l'ouverture de 680 mm de largeur x 585 mm de hau-

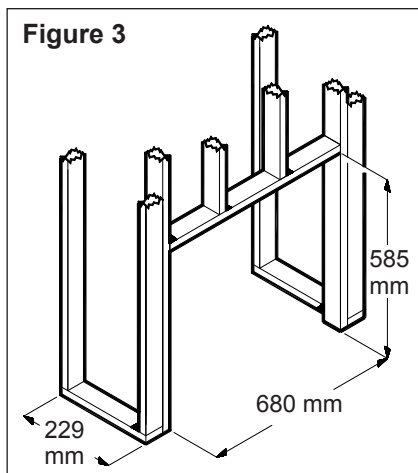

Installation du foyer

teur x 229 mm de profondeur.

Option 1

Le cordon d'alimentation peut être passé derrière la garniture du foyer pour longer le mur jusqu'à une prise de courant près du foyer.

Option 2

Une nouvelle prise de courant peut être installée sur le nouveau mur. Brancher le foyer à une prise de 10 A/240 V. Si le cordon est trop court, vous pouvez utiliser une rallonge tripolaire et d'intensité d'au moins 10 ampères.

Installation dans un foyer existant

1. Sceller toutes les ouvertures de ventilation à l'aide de matériaux d'isolation non fibreux afin d'éviter tout débris de la cheminée de tomber dans le foyer encastrable. Ne pas installer l'appareil dans un foyer ayant des fuites ou une tendance à accumuler l'humidité.
2. Recouvrir le conduit de cheminée afin d'empêcher la pluie d'y entrer.
3. Planifier l'alimentation électrique.
4. Le cordon peut longer l'avant du foyer jusqu'à une prise de courant.

 **MISE EN GARDE** : Deux cales procurent le dégagement nécessaire à la circulation de l'air sous le foyer.

Ne pas installer le foyer directement sur un tapis ou toute autre

surface susceptible de réduire la circulation d'air sous l'appareil.

En cas d'installation du foyer sur une surface couverte de tapis, le placer d'abord sur une surface unie, droite et solide. S'assurer que les trois pattes du foyer reposent bien sur cette surface.

Figure 4

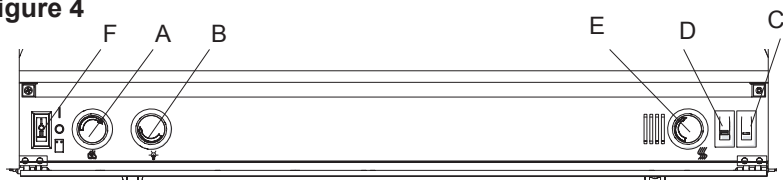

Commandes manuelles

Les commandes manuelles de l'appareil sont situées derrière le panneau d'accès au bas du foyer (Figure 4).

A. Commande de l'effet de flammes

Tourner le bouton de réglage de l'effet de flammes pour régler l'intensité au niveau désiré.

B. Commande de l'éclairage intérieur

Tourner le bouton de réglage de l'éclairage intérieur pour augmenter ou diminuer la luminosité.

C. Niveau 1 Heat

Fournit une sortie de la chaleur d'un élément.

D. Niveau 2 Heat

Fournit une sortie de chaleur à partir de ces deux éléments.

! NOTE: Cet interrupteur doit se trouver en position de marche (I) pour que l'appareil de chauffage fonctionne avec ou sans chaleur.

E. Commande du thermostat

Pour régler la température en fonction de vos besoins, tourner le bouton du thermostat jusqu'au bout dans le

sens horaire pour mettre en marche l'élément chauffant. Lorsque la température désirée est atteinte dans la pièce, tourner le bouton du thermostat dans le sens antihoraire jusqu'à ce qu'un déclic se fasse entendre. Garder cette position pour maintenir la température au réglage désiré. Pour augmenter la chaleur, tourner le bouton dans le sens horaire jusqu'à ce que le déclic se fasse entendre de nouveau. L'élément chauffant se mettra en marche. Pour arrêter l'élément chauffant, tourner le bouton jusqu'au bout dans le sens antihoraire.

F. Interrupteur principal marche/arrêt à trois positions

La commande a deux positions de marche, indiquées par et « I » (Manual). La position « I » (Manual) sert à faire fonctionner l'appareil manuellement. Dans cette position, la télécommande ne fonctionne pas.

La position sert à faire fonctionner l'appareil avec la télécommande fournie.

Quand la commande est en position, l'appareil fonctionne au moyen

Utilisation

des boutons MARCHE et ARRÊT de la télécommande.

Quand la commande est au centre, l'appareil est éteint.

Réarmement du disjoncteur du circuit de la température

Cet appareil est doté d'un thermostat qui permet de commander la température de la pièce en activant ou en désactivant l'élément chauffant. L'appareil est protégé grâce à un dispositif de sécurité qui empêche la surchauffe. En cas de surchauffe, un coupe-circuit automatique désactivera l'appareil qui ne fonctionnera pas tant que le disjoncteur n'aura pas été réarmé. Le réarmement de l'appareil s'effectue en mettant l'Interrupteur MARCHE/ARRÊT en position ARRÊT et en attendant cinq minutes avant de le remettre en position MARCHE.

⚠ MISE EN GARDE : S'il est nécessaire de réenclencher constamment l'appareil, le débrancher et communiquer avec le Service à la clientèle. Veiller à avoir en main les numéros de modèle et de série de l'appareil.

! NOTE: Au cours de la première utilisation, le foyer peut dégager une légère odeur inoffensive. Cette situation est normale et ne devrait plus se produire par la suite.

Télécommande (Figure 5)

Le foyer est muni d'une télécommande intégrée. La portée maximale

est d'environ 5 mètres.

⚠ AVERTISSEMENT : Il faut un certain temps au récepteur pour répondre au transmetteur. Pour une utilisation correcte, ne pas appuyer sur les touches plus d'une fois en deux secondes.

! NOTE: S'assurer que l'interrupteur à trois positions du foyer est en mode d'utilisation de la télécommande (position du haut).

Pour activer le foyer, appuyer sur le bouton MARCHE; pour le désactiver, appuyer sur le bouton ARRÊT.

Remplacement de la pile

Pour remplacer la pile :

1. Ouvrir le couvercle du compartiment à piles au dos de la télécommande.
2. Installer les piles AAA dans la télécommande.
3. Remettre le couvercle en place.

Figure 5



Utilisation

Jeter les piles qui fuient. Mettre les piles au rebut de façon appropriée, conformément aux règlements provinciaux et municipaux. Les piles peuvent perdre de l'électrolyte si elles sont utilisées avec un type de pile

différent, si elles sont installées incorrectement, si les piles ne sont pas remplacées en même temps, si elles sont jetées au feu ou si on tente de recharger une pile non rechargeable.



Entretien

⚠ AVERTISSEMENT : Débrancher le foyer avant d'en effectuer l'entretien ou le nettoyage afin de réduire les risques d'incendie, de chocs électriques ou de blessures.

Remplacement d'une ampoule électrique

Laisser les ampoules refroidir au moins cinq minutes avant de les toucher pour éviter de vous brûler. Les ampoules électriques doivent être remplacées lorsqu'il y a une zone sombre dans les flammes ou quand la clarté et les détails de l'extérieur de la bûche s'amenuisent. Il y a trois ampoules situées sous la bûche, qui produisent l'effet de flammes et de braises, et deux ampoules au-dessus de la bûche, qui éclairent l'extérieur de la bûche.

Ampoules inférieures requises

Trois ampoules de 60 watts de type chandelier ou candélabre à culot E-14 (petit). **Ne pas dépasser 60 watts par ampoule**

Conseils utiles: Il est préférable de remplacer toutes les ampoules à la fois si elles approchent de la fin de leur durée de vie. On évitera ainsi d'avoir à ouvrir plusieurs fois le foyer pour remplacer des ampoules. Retirer l'ensemble de bûches avec précaution, car il contient des DEL et des câbles.

Pour accéder à la zone des ampoules inférieures :

1. Sortir le foyer du manteau.
2. Déposer l'appareil sur le dos pour retirer la vitre frontale en toute sécurité.
3. Retirer quatre vis cruciformes du côté droit de la garniture.
4. Retirer la garniture.
5. Faire glisser la vitre du côté droit du foyer pour l'enlever (Figure 6).
6. Tirer l'extrémité avant du lit de braises en plastique ou de la grille en plastique vers le haut, puis vers l'avant jusqu'à ce que



Entretien

la butée arrière se dégage de l'arrière du miroir (Figure 7).

- Retirer la tige de réglage de l'effet de flammes en l'éloignant du moteur vers la gauche, et en la soulevant.
- Retirer le support des ampoules pour faciliter l'accès aux ampoules.

! IMPORTANT : Ne manipuler l'ensemble des bûches que par le lit de braises.

! NOTE: L'ensemble de bûches est solidement accroché au foyer, il faudra peut-être user de force pour le retirer.

- Mettre l'ensemble de bûches devant le foyer.
- Dévisser les ampoules dans le sens antihoraire.
- Installer de nouvelles ampoules.
- Replacer l'ensemble de bûches en insérant la partie avant du foyer, et pousser sur la partie

arrière du lit de braises jusqu'à ce qu'il s'enclenche en place (Figure 7).

- Déposer l'appareil sur le dos, remettre la vitre frontale en place et fixer la garniture.

! NOTE: S'assurer que l'ensemble de bûches est installé solidement sous le rebord arrière afin de prévenir la perte de lumière.

Ampoules supérieures requises

Deux ampoules de 25 watts de type chandelier ou candélabre à culot E-14 (petit). **Ne pas dépasser 25 watts par ampoule**

Pour accéder à la zone des ampoules supérieures :

- Sortir le foyer du manteau.
- Déposer l'appareil sur le dos pour retirer la vitre frontale en toute sécurité.
- Retirer quatre vis cruciformes du côté droit de la garniture.
- Retirer la garniture.

Figure 6

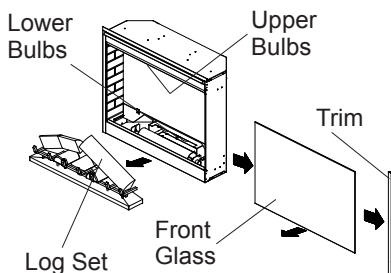
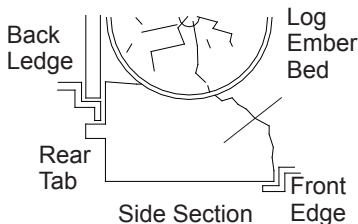

Figure 7





Entretien

5. Faire glisser la vitre du côté droit du foyer pour l'enlever.
6. Les ampoules supérieures se trouvent dans les coins supérieurs gauche et droit du foyer.
7. Retirer le bloc d'éclairage supérieur en enlevant les quatre vis de montage.
8. Dévisser les ampoules dans le sens antihoraire.
9. Installer de nouvelles ampoules.
10. Réinstaller le support des ampoules supérieures.
11. Déposer l'appareil sur le dos, remettre la vitre frontale en place et fixer la garniture.

Nettoyage de la vitre

La porte vitrée a été nettoyée à l'usine lors de l'assemblage. Cependant, durant le transport, l'installation, la manipulation, etc., la porte vitrée peut se couvrir de particules de poussière. Pour les faire disparaître, épousseter la vitre à l'aide d'un chiffon propre et sec.

Pour enlever les empreintes digitales ou autres marques, la porte vitrée peut être nettoyée avec un chiffon humide. Pour éviter de rayer toute surface, ne pas utiliser de nettoyants ou de vaporisateurs liquides abrasifs.

Nettoyage des surfaces du foyer électrique

Nettoyer les surfaces peintes du foyer électrique avec un chiffon humide et de l'eau tiède. Ne pas utiliser de nettoyants abrasifs.

Les foyers électriques Dimplex sont testés et inspectés avant d'être expédiés. Ils sont garantis contre tout défaut pour l'acheteur de chaque nouveau produit. Toute pièce qui fait défaut en deçà de un an, en ce qui a trait aux matériaux ou à la fabrication, dans des conditions normales d'utilisation, sera réparée ou remplacée sans frais.* Dimplex n'assume aucune responsabilité pour les frais engagés dans l'installation ou l'enlèvement du foyer, ou pour les coûts de transport. Toute défectuosité doit être portée à l'attention du dépositaire où le produit a été acheté, lequel est autorisé à réparer ou à remplacer la pièce conformément aux modalités de la présente garantie.

La seule obligation de Dimplex au titre de la présente garantie consiste à réparer ou à remplacer toute pièce défectueuse, ou à rembourser à l'acheteur le prix d'achat de l'appareil et ce, à sa seule discrétion.

Le propriétaire assume tous les autres risques, s'il en est, y compris les risques de dommages directs, indirects ou consécutifs découlant de l'utilisation du produit ou de l'impossibilité de l'utiliser.

La garantie ne s'applique pas si, au seul jugement de Dimplex, les dommages ou les défaillances découlent d'un accident, d'une modification, d'un mauvais emploi, d'un emploi abusif, d'une installation

incorrecte ou d'une utilisation à partir d'une source d'électricité inadéquate.

La présente garantie remplace toutes les autres garanties explicites, tacites ou légales. Dimplex n'assume ni n'autorise personne à assumer toute autre obligation ou responsabilité en ce qui a trait audit produit.

* La garantie ne couvre pas les ampoules électriques.

Services

Communiquer avec votre dépositaire obtenir des renseignements au sujet des services ou de la garantie.

Recyclage



Pour les produits électriques vendus dans l'Union européenne. À la fin de la durée de vie utile des produits électriques, ceux-ci ne doivent pas être mis au rebut avec les ordures ménagères. Veiller à les recycler dans des installations spécialisées. Vérifier auprès des autorités locales ou de votre détaillant s'ils peuvent vous donner des conseils en matière de recyclage dans votre pays.



Ce produit est conforme à la norme de sécurité européenne EN60335-2-30 ainsi qu'aux normes européennes de compatibilité électromagnétique (EMC) EN55014, EN61000 et EN50366, qui couvrent les exigences essentielles des directives EEG 2006/95 et 2004/108.

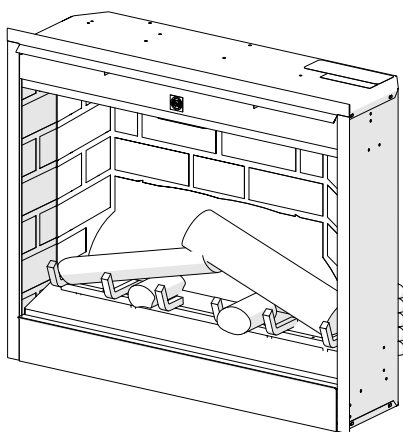

Manual del propietario

Número de modelo
DF2608-EU
DF2608-AU
6904700000

EN

RU

UA

FR

ES

IT







DE

PL

INFORMACIÓN DE SEGURIDAD IMPORTANTE: Siempre lea este manual antes de intentar instalar o usar este calentador de aire. Por su seguridad, cumpla siempre con todas las advertencias e instrucciones de seguridad que se incluyen en este manual para evitar heridas y daños materiales.



ÍNDICE

 Bienvenido y Felicitaciones.	3
 INSTRUCCIONES IMPORTANTES	4
 Selección y preparación del emplazamiento. . .	6
 Instalación del calentador de aire compacto . .	7
 Funcionamiento	9
 Mantenimiento	11
 Garantía	14

Utilice siempre un técnico calificado o agencia de servicio para reparar esta chimenea.

! NOTA: Procedimientos y técnicas que se consideran lo bastante importantes como para resaltarlos.

! PRECAUCIÓN:
Procedimientos y técnicas que, si no se respetan respetan escrupulosamente, dañarán al equipo.

! ADVERTENCIA:
Procedimientos y técnicas que, si no se respetan escrupulosamente, expondrán al usuario a riesgo de incendio, lesiones graves, enfermedad o muerte.

i Bienvenido y Felicidades

Gracias y felicitaciones por haber comprado un calentador de aire eléctrico de Dimplex, el líder del mundo en calefacción eléctrica.

Lea atentamente y guarde estas instrucciones.

⚠ PRECAUCIÓN: Lea atentamente todas las instrucciones y advertencias antes de comenzar la instalación. No seguir estas instrucciones puede provocar una posible descarga eléctrica o un peligro de incendio, y anulará la garantía.

Por favor, anote a continuación los números de modelo y de serie de su calentador de aire. Estos números se encuentran en la etiqueta de números de modelo y de serie de su calentador de aire.



¿Tiene alguna pregunta sobre el ensamblaje?

¿Necesita información sobre las piezas?

¿El producto está bajo garantía del fabricante?



Llame a su distribuidor local.

Tenga el número de modelo y el número de serie del producto a la mano. (Vea a continuación)

Figura 1

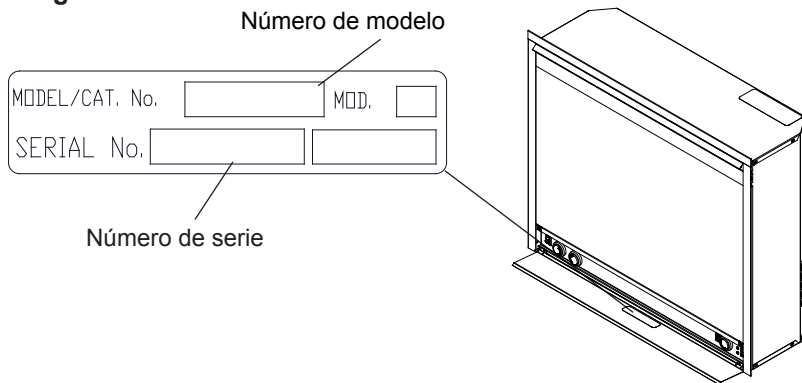



INSTRUCCIONES IMPORTANTES

Lea todas las instrucciones antes de usar el calentador.

Cuando se utilizan aparatos eléctricos, siempre deben adoptarse precauciones básicas para reducir el riesgo de incendio, descarga eléctrica y daño a las personas, entre ellas las siguientes:

1. Si el aparato está dañado, consulte al proveedor antes de instalarlo y ponerlo en marcha.
2. No lo utilice al aire libre.
3. No lo utilice cerca de un baño, una ducha o una piscina.
4. No coloque el aparato inmediatamente debajo de una toma de corriente fija o de una caja de conexiones.
5. Este dispositivo puede ser empleado por personas mayores de 8 años de edad y personas con facultades físicas, sensoriales o mentales reducidas, o con falta de experiencia y conocimiento, siempre y cuando reciban instrucciones adecuadas sobre la utilización del dispositivo o estén bajo la supervisión de una persona responsable. Los niños no deberán jugar con el dispositivo. Los niños no deberán limpiar o realizar el mantenimiento del dispositivo si no está bajo la supervisión de una persona responsable.
6. Deberá mantener el dispositivo alejado de niños menores de tres años de edad, a no ser que estos estén bajo la supervisión de una persona responsable. Los niños con edades comprendidas entre tres y ocho años solamente podrán activar o desactivar el dispositivo cuando este esté colocado o instalado en las condiciones normales de funcionamiento y siempre y cuando reciban instrucciones adecuadas sobre la utilización del dispositivo o estén bajo la supervisión de una persona responsable. Los niños con edades comprendidas entre tres y ocho años no deberán activar, regular, limpiar o realizar el mantenimiento del dispositivo.
7. No utilice este aparato en serie con un control térmico, un programador, un temporizador ni con cualquier otro dispositivo que encienda la calefacción automáticamente, porque existe el riesgo de incendio si el aparato se cubre o se desplaza accidentalmente.
8. Este aparato no cuenta con un dispositivo de control de la temperatura de la habitación. No utilice este aparato en habitaciones pequeñas cuando estén ocupadas por personas que no sean capaces de salir de la habitación por sí solas, a menos que haya una vigilancia continua.
9. Compruebe que mobiliario, cortinas u otros materiales combus-

INSTRUCCIONES IMPORTANTES

tibles están situados a más de 1 metro de distancia del aparato.

10. En caso de que se produzca un fallo, desenchufe el aparato.
11. Desenchufe el aparato si no va a utilizarla durante mucho tiempo.
12. Aunque este aparato cumple las normas de seguridad, no es aconsejable colocarlo sobre alfombras muy mullidas o de pelo largo.
13. Coloque el aparato de forma que el enchufe esté accesible.
14. Si el cable de alimentación está dañado, el fabricante, el técnico o la persona igualmente cualificada tendrán que cambiarlo para evitar cualquier peligro.
15. Mantenga el cable de alimentación alejado de la parte delantera del aparato.

 **ADVERTENCIA:** Para evitar recalentamientos, no cubra el aparato. No deposite tejidos ni prendas sobre el aparato, ni obstruya la circulación del aire alrededor del mismo, por ejemplo con cortinas o muebles, porque podría ocasionar recalentamiento y riesgo de incendio.

 **ADVERTENCIA:** Para evitar riesgos por reconexión accidental del disyuntor térmico, la alimentación de este aparato no debe proceder de un dispositivo de conexión externo, como por ejemplo un temporizador, ni conectarse a un circuito encendido y apagado regularmente por la empresa proveedora del fluido eléctrico.

 **PRECAUCIÓN:** algunas piezas de este producto pueden calentarse y provocar quemaduras. Es necesario prestar especial atención en situaciones en las que estén presentes niños o personas vulnerables.

El calefactor tiene un símbolo de Advertencia  que indica que no debe estar cubierto.

GUARDE ESTAS INSTRUCCIONES

Selección y preparación del emplazamiento

Esta sección proporciona instrucciones para seleccionar un emplazamiento y prepararlo con objeto de instalar el calentador de aire en el manto Dimplex.

1. Seleccione un sitio adecuado que no sea sensible a la humedad y que se encuentre alejado de cortinas y mobiliario y por el que no se pase muy frecuentemente.
2. Para facilitar la conexión es deseable situar el calentador de aire cerca de un enchufe ya existente (consulte la NOTA 1).
3. Guarde el calentador de aire en un lugar seguro, seco y libre de polvo.

⚠ PRECAUCIÓN: Dos espaciadores proporcionan espacio libre debajo del calentador de aire para facilitar la circulación de aire. NO

INSTALE EL CALENTADOR DE AIRE DIRECTAMENTE SOBRE ALFOMBRAS O SUPERFICIES ANÁLOGAS QUE PUEDAN RESTRINGIR LA CIRCULACIÓN DE AIRE. Si se instala el calentador de aire en una zona alfombrada, coloque un elemento sólido, liso, de una sola pieza debajo del calentador de aire. Asegúrese de que todas las patas se asientan bien en esa superficie.

! NOTA: Las dimensiones del calentador de aire son 667 mm de ancho X 575 mm de alto X 222 mm de fondo. El calentador de aire no requiere ninguna ventilación adicional. Con el ajuste, las dimensiones son 695 mm X amplio 596 mm alto X 222 mm profundamente.

Figura 2

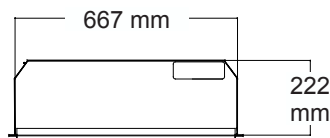
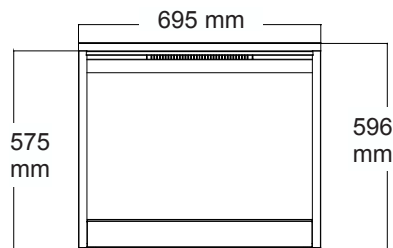

Instalación del calentador de aire compacto

⚠ ADVERTENCIA: Asegúrese de que al montar el cable de alimentación no queda atrapado ni apoyado contra aristas vivas y cerciórese de que el cable está bien guardado o sujeto para evitar tropiezos o enganchones y reducir así el riesgo de incendio, descarga eléctrica o lesiones a las personas.

La construcción y el cableado eléctrico de la toma deben cumplir con las ordenanzas de construcción municipales y con la demás reglamentación aplicable a fin de reducir el riesgo de incendio, descarga eléctrica y lesiones.

No intente cablear usted mismo los nuevos circuitos o tomas. Para reducir el riesgo de incendio, descarga eléctrica o lesiones, acuda

siempre a un electricista homologado.

Instale el calentador de aire en el manto (consulte las instrucciones del manto).

! NOTA: Hace falta un circuito de 240 V y 10 A. Es preferible disponer de un circuito exclusivo, pero no es esencial en todos los casos. Hará falta un circuito exclusivo si, después de la instalación, el disyuntor salta o se funden los fusibles con cierta frecuencia al poner en marcha el calentador. El enchufar otros aparatos en el mismo circuito puede superar la corriente nominal del disyuntor.

! IMPORTANTE: Si no usa un manto repisa Dimplex, el calentador de aire debe instalarse en un recinto con las dimensiones **MÍNIMAS** siguientes (Figura 3).

Figura 3

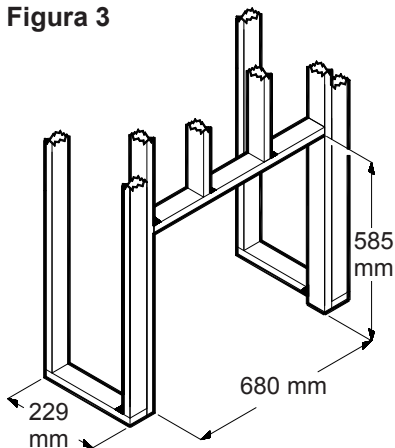

Montaje nuevo en pared

1. Seleccione un sitio adecuado que no sea sensible a la humedad y que se encuentre alejado de cortinas y mobiliario y por el que no se pase muy frecuentemente.
2. Coloque el calentador de aire en el sitio deseado para ver cómo queda en la habitación.
3. Marque la ubicación que desee en el suelo.
4. Use tacos para demarcar una abertura de 680 mm de ancho



Instalación del calentador de aire compacto

x 585 mm de alto x 229 mm de fondo.

Opción nº 1

El cable de alimentación puede ir desde detrás del adorno y por la pared hasta un enchufe situado cerca del calentador de aire.

Opción nº 2

Puede instalar una toma de corriente nueva dentro del alojamiento. Enchufe el aparato a una toma de 10 A/240 V. Si no llega el cable, puede usar una alargadera tripolar dimensionada para un amperaje mínimo de 10 A.

Calentador de aire ya existente

1. Selle todas las corrientes de aire y huecos con un material aislante no fibroso para evitar que caiga cualquier resto del tubo que hace de chimenea en el calentador de aire. No lo instale en un lugar que sea propenso a la humedad.
2. Cubra la parte superior del tubo de chimenea para evitar que penetre la lluvia.
3. Prevea la toma de corriente eléctrica.
4. El cable de alimentación puede ir por el frente del hogar hasta una toma situada cerca del calentador de aire.

PRECAUCIÓN: Dos espaciadores proporcionan espacio

libre debajo del alojamiento del calentador de aire para facilitar la circulación de aire. **NO INSTALE EL ALOJAMIENTO DEL CALENTADOR DE AIRE DIRECTAMENTE SOBRE ALFOMBRAS O SUPERFICIES ANÁLOGAS QUE PUEDAN RESTRINGIR LA CIRCULACIÓN DE AIRE.** Si se instala el calentador de aire en una zona alfombrada, coloque un elemento sólido, liso, de una sola pieza bajo el alojamiento del calentador de aire. Asegúrese de que las tres patas del alojamiento del calentador de aire descansan bien sobre dicha superficie.

🔑 Funcionamiento

Figura 4

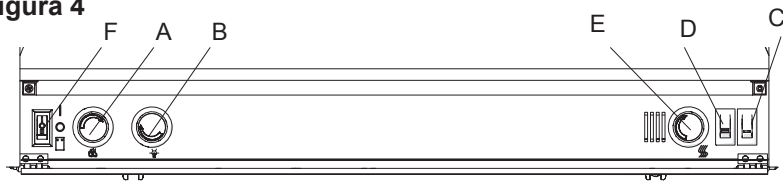

Control manual

Los controles manuales del calentador de aire están ubicados detrás del panel de acceso que está situado en la parte inferior del calentador de aire (Figura 4).

A. Control de acción de la llama

Gire el mando de control de acción de la llama para regular la velocidad de la llama al nivel deseado.

B. Control de la luz interior

Dé al botón de control de la luz interior para aumentar o disminuir la intensidad de luz interior.

C. Nivel 1 Heat

Proporciona una salida de calor de un elemento.

D. Nivel 2 Heat

Proporciona una salida de calor de ambos elementos.

! NOTA: Para que el calentador funcione con o sin calor, este interruptor debe estar en posición ON (encendido) (I).

E. Termostato del calentador

Para regular la temperatura a su gusto, gire el mando del termostato

a tope, en sentido horario, para encender el calentador de aire. Cuando la habitación haya alcanzado la temperatura deseada, gire el mando del termostato en sentido antihorario hasta que oiga un clic. Déjelo en esta posición para mantener la temperatura ambiente en este valor. Si desea una temperatura mayor, gire el termostato en sentido horario hasta que oiga de nuevo un clic y el calefactor se encienda. Para apagar el calentador de aire, gire el botón del todo en sentido antihorario.

F. Interruptor principal de tres posiciones para encender/apagar

El interruptor tiene dos posiciones ON marcadas con  y "I". La posición "I" es para el funcionamiento manual. En esta posición, está puentado el mando a distancia integrado.

La posición  es para que la unidad funcione con el mando a distancia suministrado.

Cuando el interruptor está en la posición , el aparato funciona con los botones ON (Encendido) y OFF (Apagado) del mando a distancia.

Cuando el interruptor está en la posi-

👉 Funcionamiento

ción central, el aparato está apagado.

Reajuste del interruptor de corte de la temperatura

Este aparato dispone de un termostato que controla la temperatura de la habitación y que procede a encender o apagar el calentador de aire. El calentador va protegido por un dispositivo de seguridad que evita el sobrecalentamiento. En el caso de que el calefactor caliente de más, un mando automático apagará el calefactor y no entrará de nuevo si no se rearma. Se puede reiniciar poniendo el interruptor principal de mando en OFF y esperando cinco minutos antes de ponerlo en ON.

⚠️ PRECAUCIÓN: Si tiene que reiniciar continuamente el calentador de aire, desenchúfelo y llame al Servicio Técnico. Cuando llame, tenga a mano el número de modelo y el número de serie de su aparato.

! NOTA: Es posible que el calentador emita un ligero olor inofensivo cuando se lo utilice por primera vez. Este olor es consecuencia natural del calentamiento inicial de las piezas internas del calentador, y no se volverá a producir.

Mando a distancia (Figura 5)

El calentador de aire se suministra con un mando a distancia integrado para encender/apagar. El alcance máximo es de 5 m.

⚠️ ADVERTENCIA: El receptor tarda unos segundos en responder al transmisor. Para asegurar el buen funcionamiento del mando, espere al menos dos segundos antes de volver a presionar las teclas.

! NOTA: Asegúrese de que el interruptor de tres posiciones del calentador esté en la posición superior (mando a distancia).

Para hacer funcionar el aparato, presione el botón para encender (ON); presione el botón OFF (Apagado) para apagarlo.

Reemplazo de la pila

Para reemplazar la pila:

1. Deslice la tapa del compartimento de la pila en la parte posterior del mando a distancia.
2. Instale pilas AAA en el mando a distancia.
3. Vuelva a colocar la tapa.

Deseche las pilas que gotean. Des-

Figura 5



Funcionamiento

eche las pilas respetando las leyes provinciales y locales vigentes. Cualquier pila puede perder electrolitos si se combina con un tipo diferente de pila, si se inserta de forma no adecuada, si no se reemplazan todas las pilas al mismo tiempo, si se echan al fuego, o si se intenta cargar una pila no recargable.



Mantenimiento

⚠ ADVERTENCIA: Desconecte la corriente antes de intentar cualquier labor de mantenimiento o limpieza para reducir el riesgo de incendio, descarga eléctrica o lesiones a las personas.

Cambio de las bombillas

Antes de tocar las bombillas, deje que transcurran cinco minutos para dar tiempo a que se enfríen; así evitará el que se pueda quemar por accidente. Hay que cambiar las bombillas cuando observe una parte oscura en la llama o cuando desaparezcan la claridad y detalles del lecho de brasas del tronco. Hay tres bombillas debajo de los troncos, encargadas de generar las llamas y las brasas; y dos bombillas por encima del tronco que iluminan el tronco exterior.

Características de las bombillas inferiores

Tres bombillas transparentes de 60 W, tipo candelabro, con casquillo

(pequeño) E 14. **No supere los 60 W por bombilla**

Sugerencias útiles: Es buena idea cambiar todas las bombillas de una vez si es que están todas al final de su vida útil. Si sustituye todas las bombillas a la vez, reducirá el número de veces que tendrá que abrir el calentador de aire para cambiar las bombillas. Debe tener mucho cuidado cuando tenga que quitar el juego de troncos ya que éste contiene fotodiodos y cables.

Para acceder a la zona de bombillas inferiores

1. Saque el calentador de aire del manto repisa.
2. Haga descansar el aparato sobre la parte trasera para poder quitar con seguridad el cristal delantero.
3. Quite los cuatro tornillos de cabeza Phillips del adorno del lado derecho.



Mantenimiento

Figura 6



Figura 7



4. Quite el adorno.
5. Deslice el cristal al lado derecho del calentador de aire para sacarlo (Figura 6).
6. Suba o baje el borde delantero del lecho de brasas de plástico o de la rejilla de plástico hasta que la pestaña trasera se suelte del reborde situado en la parte inferior del espejo (Figura 7).
7. Quite la barra intermitente; para lo cual deslícela hacia la izquierda de su motor y levántela.
8. Para facilitar el acceso a las bombillas, quite el soporte de la luz.
! IMPORTANTE: Maneje el juego de troncos sólo por el lecho de brasas.
! NOTA: El juego de troncos encaja perfectamente en la caja del calentador de aire, puede que haya que hacer algo de fuerza para sacarlo.
9. Coloque el juego de troncos delante del calentador de aire.
10. Desenrosque las bombillas en sentido contrario al de las agujas del reloj.
11. Coloque unas bombillas nuevas.
12. Vuelva a colocar el juego de troncos introduciendo el borde delantero del calentador de aire y empujando hacia abajo en el borde posterior del lecho de brasas hasta que encaje en su sitio (Figura 7).
13. Coloque el aparato sobre la trasera, ponga de nuevo el cristal delantero en su sitio y coloque la junta de adorno.

Características de las bombillas superiores

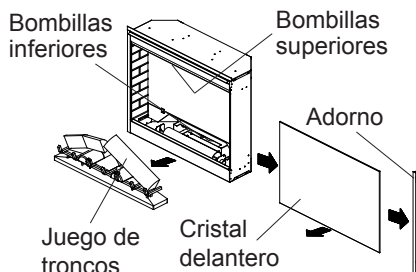
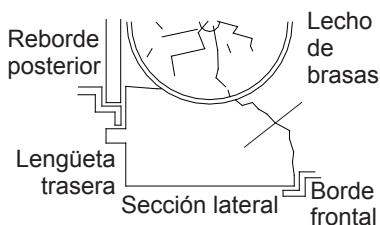
Dos bombillas transparentes de 25 W, tipo candelabro, con casquillo



Mantenimiento

(pequeño) E-14. **No supere los 25 W por bombilla**

Para acceder a la zona de bombillas superiores

1. Saque el calentador de aire del manto repisa.
2. Haga descansar el aparato sobre la parte trasera para poder quitar con seguridad el cristal delantero.
3. Quite los cuatro tornillos de cabeza Phillips de la junta de adorno del lado derecho.
4. Quite el adorno.
5. Desplace el cristal al lado derecho del calentador de aire para quitarlo.
6. Las bombillas superiores están situadas en las esquinas superior izquierda y derecha del calentador de aire.
7. Retire el casquillo superior de las luces quitando los cuatro tornillos de montaje.
8. Desenrosque las bombillas en sentido contrario al de las agujas del reloj.
9. Coloque unas bombillas nuevas.
10. Vuelva a colocar el soporte de la luz superior.
11. Coloque el aparato sobre la trasera, ponga de nuevo el cristal delantero en su sitio y coloque la junta de adorno.

Limpieza del cristal

El cristal se limpia en fábrica durante la fase de montaje. En la expedición, instalación, manejo, etc. el cristal puede acumular partículas de polvo; éstas pueden eliminarse desempolvando suavemente con un trapo limpio y seco.

Para eliminar las huellas dactilares u otras marcas, debe limpiarse el cristal con un paño húmedo. Para evitar que se raye, no use limpiadores abrasivos ni rocíe líquidos en ninguna superficie.

Limpieza de la superficie del calentador de aire

Emplee un paño humedecido sólo con agua templada para limpiar las superficies pintadas del calentador de aire eléctrico. No use limpiadores abrasivos.

Los calentadores de aire eléctricos Dimplex son probados e inspeccionados antes de ser enviados, y son garantizados al comprador de cada nuevo producto contra defectos.

Cualquier parte que se demuestre defectuosa debido a los materiales o a la mano de obra bajo un uso normal dentro del periodo de un año será reparada o reemplazada sin cargos*.

La Empresa no se hace cargo de los gastos incurridos para la instalación, la desinstalación ni el transporte.

Cualquier defecto debe ser declarado al distribuidor que vendió el producto, quien está autorizado a repararlo o a reemplazarlo conforme con los términos de esta garantía.

La única obligación de la Empresa bajo esta garantía consiste en reparar o reemplazar cualquier parte defectuosa, o a rembolsar el precio de compra, a su entera discreción.

El propietario/usuario asume todos los demás riesgos, si los hubiera, incluyendo el riesgo de cualquier pérdida o daño directo, indirecto o consecuencial resultando del uso del producto o de la incapacidad de su uso.

No se aplicará la garantía si, según la decisión de la Empresa, los daños o fallos han sido causados por accidente, alteración, mal uso, abuso, instalación incorrecta o funcionamiento con una fuente de corriente eléctrica incorrecta.

Lo antedicho sustituye a todas las otras garantías explícitas, implícitas o estatuidas, y la Empresa no asume, ni autoriza a ninguna persona a asumir por ella, ninguna otra obligación o responsabilidad con respecto a dicho producto.

*La garantía no cubre las bombillas.

Servicio

Si requiere servicio o información relacionada con esta garantía, por favor comuníquese con su distribuidor local.

Reciclaje

Para los productos eléctricos que se venden dentro de la Comunidad Europea.



Al finalizar la vida útil de los productos eléctricos, estos no se deben desechar junto con los residuos domésticos. Por favor recicle donde haya establecimientos. Consulte a su Autoridad Local o a su vendedor minorista para obtener asesoramiento en cuanto al reciclado en su país.

CE Este producto cumple con la Norma Europea de Seguridad EN60335-2-30 y con las Normas Europeas de Compatibilidad Electromagnética (EMC) EN55014, EN61000 y EN50366, que cubren los requisitos esenciales de las directivas EEG 2006/95 y 2004/108.

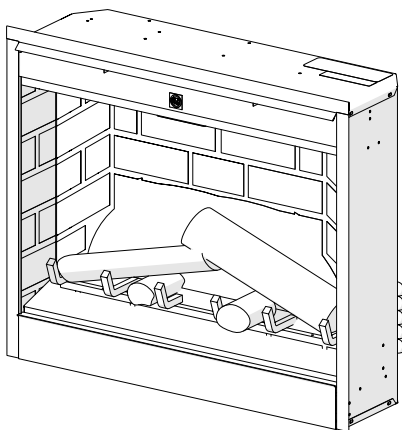

Manuale per l'utente

Numero di modello
DF2608-EU
DF2608-AU
6904700000

EN

RU

UA

FR

ES

IT

DE







PL



IMPORTANTI INFORMAZIONI SULLA SICUREZZA: Prima di cercare di installare o usare il caminetto, leggere sempre il presente manuale. Allo scopo di evitare lesioni alla persona o danni alla proprietà, seguire sempre, per la propria sicurezza, tutte le avvertenze e istruzioni relative alla sicurezza contenute nel presente manuale.



INDICE

 Benvenuti & Congratulazioni.	3
 ISTRUZIONI IMPORTANTI	4
 Scelta e preparazione della posizione	6
 Installazione del caminetto compact	7
 Funzionamento	9
 Manutenzione	11
 Garanzia.....	14

Utilizzare sempre un tecnico qualificato o centro di assistenza per riparare questo camino.

! NOTA: Procedure e tecniche abbastanza importanti per essere sottolineate.

⚠ ATTENZIONE: Procedure e tecniche che, se non rispettate, potrebbero danneggiare l'apparecchio.

⚠ AVVERTENZA: Procedure e tecniche che, se non rispettate scrupolosamente, potrebbero esporre l'utente a rischio di incendio, ferite gravi, malattia o perfino morte.

i Benvenuti & Congratulazioni

Ringraziamo e ci felicitiamo per aver scelto di acquistare un caminetto elettrico di Dimplex, il leader mondiale nel settore dei caminetti elettrici.

Leggere attentamente e conservare le presenti istruzioni.

⚠ ATTENZIONE: Prima di cominciare, leggere con attenzione le istruzioni e le avvertenze. La mancata osservanza delle presenti istruzioni potrà risultare nel rischio di scossa elettrica e nel pericolo d'incendio, e annullerà la garanzia.

Per riferimento futuro, registrare sotto il numero di modello e il numero di serie: il numero di modello e il numero di serie si trovano sulla relativa etichetta applicata al caminetto.

Figura 1

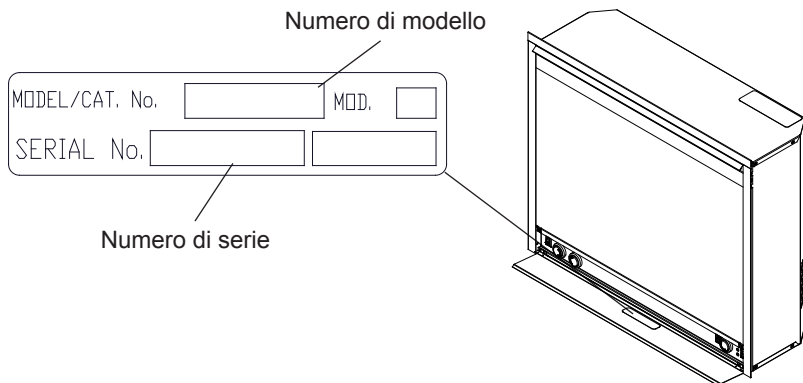

Domande sul montaggio?

Necessitano pezzi di ricambio?

Il prodotto è in garanzia?



Chiamare il rivenditore locale

Si prega di avere a disposizione il numero di modello e il numero di serie. (Vedere sotto)

ISTRUZIONI IMPORTANTI

Leggere tutte le istruzioni prima di utilizzare il caminetto elettrico.

Durante l'uso del prodotto adottare le misure di sicurezza valide per qualsiasi apparecchio elettrico, onde evitare incendi, scosse elettriche e infortuni ai presenti. Prestare particolare attenzione alle seguenti raccomandazioni:

1. Se il prodotto risulta danneggiato, rivolgersi al fornitore prima di installarlo e utilizzarlo.
2. Non utilizzare l'unità all'aperto.
3. Non utilizzare l'unità nelle immediate vicinanze di bagni, docce o piscine.
4. Non collocare l'apparecchiatura direttamente sotto una presa di corrente fissa o una centralina.
5. Questa apparecchiatura può essere usata da bambini a partire dagli 8 anni e da adulti con limitate capacità fisiche, sensoriali o mentali o con scarsa esperienza o conoscenza sull'uso dell'apparecchiatura, solamente se sorvegliati o se sono stati istruiti relativamente all'uso dell'apparecchiatura e se hanno compreso i rischi coinvolti. Impedire ai bambini di giocare con l'apparecchiatura. La pulizia e la manutenzione non devono essere effettuate da bambini non sorvegliati.
6. In mancanza di costante supervisione, i bambini con meno di 3 anni di età devono essere tenuti a distanza. I bambini con età compresa tra i 3 e gli 8 anni possono accendere/spengere l'apparecchiatura se la stessa è posizionata o installata nella normale posizione di funzionamento, se supervisionati o istruiti relativamente all'uso dell'apparecchiatura e se hanno compreso i rischi coinvolti. I bambini con un'età compresa tra i 3 e gli 8 anni non devono eseguire le operazioni di collegamento, regolazione, pulizia e manutenzione dell'apparecchiatura.
7. Non utilizzare l'apparecchiatura con un dispositivo di controllo termico, un controller di programma, un timer o qualsiasi altro dispositivo che accenda l'apparecchiatura automaticamente, poiché, qualora questa venisse accidentalmente coperta o spostata, si potrebbero verificare incendi.
8. Questa apparecchiatura non è dotata di un dispositivo di controllo della temperatura ambiente. Non utilizzare questa apparecchiatura in ambienti piccoli se occupati da persone non autonome, salvo in presenza di una costante supervisione.
9. Non lasciare mobili, tende o altro materiale potenzialmente infiammabile a meno di 1 metro dall'apparecchiatura.

ISTRUZIONI IMPORTANTI

10. In caso di guasti, scollegare l'apparecchiatura dalla presa di corrente.
11. Se si prevede di non utilizzare l'apparecchio per un certo periodo, scollegarlo dalla presa di corrente.
12. Sebbene il prodotto sia conforme alle norme di sicurezza, se ne sconsiglia l'utilizzo su moquette o tappeti a pelo lungo.
13. Posizionare l'apparecchiatura in modo che la spina sia facilmente raggiungibile.
14. In caso di danni al cavo di alimentazione, farlo sostituire dal produttore, da un tecnico dell'assistenza o da chiunque abbia le competenze necessarie a eseguire l'operazione in condizioni di sicurezza.
15. Tenere il cavo di alimentazione lontano dalla parte anteriore dell'apparecchiatura.

 **AVVERTENZA:** non coprire l'apparecchiatura onde evitarne il surriscaldamento. Non collocarvi sopra alcun oggetto o rivestimento, né ostacolare in alcun modo la circolazione dell'aria intorno all'unità, per esempio con tende o mobili, poiché ciò può causare surriscaldamento e incendi.

 **AVVERTENZA:** per evitare il rischio di una reimpostazione involontaria dell'interruttore di sicurezza termico, questa apparecchiatura non deve essere alimentata da un dispositivo di commutazione esterno, come ad esempio un timer, né deve essere collegata a un circuito che viene regolarmente acceso e spento dalla società che eroga l'elettricità.

 **ATTENZIONE:** alcune parti del prodotto possono diventare molto calde e provocare ustioni. È necessario prestare particolare attenzione in presenza di bambini e persone vulnerabili.

Sull'apparecchio di riscaldamento è riportato il simbolo di avvertenza  per indicare che non si deve coprirlo.

CONSERVARE QUESTE ISTRUZIONI

Scelta e preparazione della posizione

Questa sezione fornisce istruzioni per la scelta e la preparazione del luogo in cui installare il caminetto all'interno della struttura portante Dimplex:

1. Scegliere un luogo adatto che sia asciutto e lontano da tende, mobili e zone di passaggio.
2. Per facilitare il collegamento elettrico, si potrà collocare il caminetto vicino a una presa esistente (vedere la NOTA 1).
3. Mettere il caminetto in un luogo sicuro, asciutto e senza polvere.

⚠ ATTENZIONE: Due distanziatori sul fondo del caminetto garantiscono che ci sia spazio per la circolazione dell'aria. **NON INSTALLARE IL CAMINETTO DIRETTAMENTE SULLA MOQUETTE O SU UN TAPPETO O ALTRA SUPERFICIE SIMILE**

CHE POTREBBE IMPEDIRE LA CIRCOLAZIONE DELL'ARIA.

Se si installa il caminetto su un pavimento coperto di moquette, inserire una superficie piatta e solida sotto l'apparecchio. Accertarsi che tutti i piedi si posino su tale superficie in modo sicuro.

! NOTA: Le dimensioni del caminetto sono: larghezza 695 mm X altezza 575 mm X profondità 222 mm. Il caminetto non richiede ventilazione supplementare. Con la disposizione, le dimensioni sono 695 mm la X larga 596 mm l'alta X 222 mm in profondità.

Figura 2

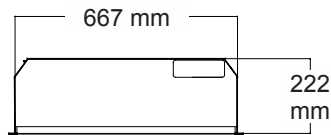
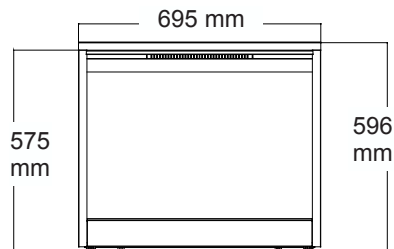

Installazione del caminetto compact

⚠ AVVERTENZA: Per ridurre rischi di incendio, scossa elettrica o lesioni alle persone, accertarsi che il cavo di alimentazione non sia pinzato o premuto contro un bordo tagliente e che sia disposto in modo da non potervi inciampare.

Per ridurre il rischio di incendio, scossa elettrica o lesione alle persone, sia la costruzione che il cablaggio della presa elettrica devono rispettare le norme di costruzione locali e altri regolamenti applicabili.

Non tentare di installare da soli nuove prese o circuiti elettrici. Per ridurre il rischio d'incendio, scossa elettrica o lesione alle persone, affidarsi sempre a un elettricista abilitato.

Installare il caminetto all'interno della sua struttura portante (vedere le istruzioni di montaggio della struttura portante).

! NOTA: È richiesto un circuito di 10 A, 240 V. Un circuito dedicato è preferibile ma non sempre indispensabile. Un circuito dedicato sarà necessario se, dopo l'installazione, l'interruttore automatico scatta o i fusibili si fondono ogni volta che si accende l'elemento di riscaldamento. Altri apparecchi collegati allo stesso circuito potrebbero superare il valore nominale di corrente dell'interruttore automatico.

! IMPORTANTE: Se non si usa una struttura portante Dimplex, il caminetto deve essere installato in un alloggiamento che abbia le seguenti dimensioni MINIME interne e di apertura (Figura 3).

Figura 3

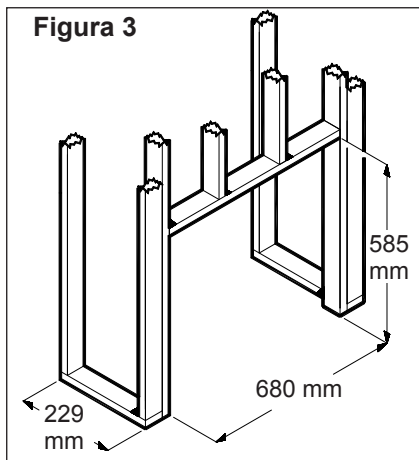

Nuova costruzione a parete

1. Scegliere un luogo adatto che sia asciutto e lontano da tende, mobili e zone di passaggio.
2. Collocare il caminetto nella posizione desiderata per vedere come si adatta alla stanza.
3. Marcare sul pavimento la posizione scelta.
4. Usare chiodi per inquadrare un'apertura di larghezza 680 mm X altezza 585 mm X profondità 229 mm.



Installazione del caminetto compact

Possibilità numero 1

Si può fare correre il cavo lungo il muro dietro l'apparecchio fino a una presa adiacente.

Possibilità numero 2

Si può installare una nuova presa all'interno della costruzione di montatura. Inserire la spina del caminetto in una presa da 10 A / 240 V. Se il cavo è troppo corto, si potrà usare una prolunga del tipo a 3 conduttori con un valore nominale minimo di 10 A.

Caminetto esistente

1. Chiudere tutte i tiraggi e sfiafi con materiale isolante non fibroso per evitare che possano cadere sul caminetto dei detriti provenienti dal camino. Non installare all'interno di un caminetto esistente che diviene facilmente umido.
2. Tappare in alto la canna fumaria per evitare che possa entrarvi la pioggia.
3. Fare i piani per l'alimentazione elettrica.
4. Si può fare correre il cavo lungo la parte frontale del focolare sino a raggiungere una presa vicina al caminetto.



ATTENZIONE: Due distanziatori sul fondo dell'inserto del caminetto garantiscono che ci sia spazio per la circolazione dell'aria. **Non**

installare il caminetto direttamente sulla moquette su un tappeto o superfici simili che potrebbero impedire la circolazione dell'aria. Se si installa il caminetto su un pavimento coperto di moquette, inserire una superficie piatta e solida sotto l'apparecchio. Accertarsi che tutti tre i piedini dell'inserto si posino in modo sicuro su questa superficie.

Funzionamento

Figura 4

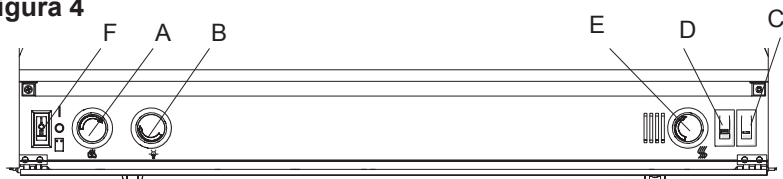

Comando manuale

I comandi manuali del caminetto si trovano dietro il pannello di accesso situato sulla parte inferiore del caminetto.

A. Comando della fiamma

Girare la manopola della fiamma per regolare la sua velocità al livello desiderato.

B. Comando dell'illuminazione interna

Girare la manopola delle luci interne per aumentare o diminuire la luminosità all'interno.

C. Livello 1 Calore

Fornisce la produzione di calore da un elemento.

D. Livello 2 Calore

Fornisce calore emesso da entrambi gli elementi.



! NOTA: l'interruttore deve trovarsi in posizione ON (I) affinché la stufa entri in funzione con o senza emissione di aria calda.

E. Comando del termostato dell'elemento riscaldatore

Per regolare la temperatura, girare la manopola di comando del termostato in senso orario completamente per

accendere l'apparecchio. Quando la stanza ha raggiunto la temperatura desiderata, girare la manopola del termostato in senso antiorario fino a sentire un clic. Lasciare in questa posizione per mantenere la temperatura a questo livello. Per ottenere maggior calore, girare la manopola in senso orario fino a sentire di nuovo il clic e l'apparecchio riparte. Per spegnere l'elemento riscaldatore, ruotare la manopola completamente in senso antiorario.

F. Interruttore generale di ACCENSIONE/ SPEGNIMENTO a tre posizioni

L'interruttore è dotato di due posizioni di ACCESO (ON) contrassegnate con  e . La posizione "I" serve per il funzionamento manuale. In questa posizione si bypassa il comando incorporato per comando a distanza.

La posizione  serve a far funzionare l'unità servendosi del comando a distanza.

Quando l'interruttore si trova nella posizione , l'unità è accesa e spenta con i pulsanti di ACCESO (ON) e SPENTO (OFF) situati sul comando a

Funzionamento

distanza. Quando l'interruttore è nella posizione centrale, l'unità è spenta.

Ripristino dell'interruttore di limitazione della temperatura

L'unità è dotata di un termostato che controlla la temperatura della stanza accendendo e spegnendo l'elemento riscaldatore. L'elemento di riscaldamento è protetto da un interruttore di sicurezza per prevenire il surriscaldamento. In caso di surriscaldamento dell'apparecchio, un interruttore automatico spegne l'unità che non si riaccenderà sino a quando l'interruttore non viene ripristinato. Lo si può ripristinare **SPEGNENDO l'INTERRUTTORE DI ACCENSIONE/SPEGNIMENTO** e aspettando cinque minuti prima di riaccendere l'unità.

ATTENZIONE: Se si rende necessario ripristinare l'apparecchio in continuazione, scollegarlo dall'alimentazione e riferirsi al rivenditore locale. Quando ci si mette in contatto occorre avere a disposizione il numero di modello e il numero di serie.

NOTA: L'elemento di riscaldamento potrebbe emettere un leggero odore quando lo si usa per la prima volta. Tale odore è una condizione normale provocata dal riscaldamento iniziale dei componenti interni dell'apparecchio di riscaldamento e non si riprodurrà in futuro.

Comando a distanza (Figura 5)

Il caminetto è dotato di un comando a distanza integrato per accensione/spegnimento il cui raggio massimo di azione è di circa 5 m.

AVVERTENZA: Occorre tempo perché il ricevitore risponda al segnale del trasmettitore. Per un funzionamento corretto, non premere il pulsante più di una volta in due secondi.

NOTA: Accertarsi che l'interruttore a 3 posizioni del caminetto sia impostato sulla posizione del comando a distanza (posizione in alto).

Per usare, premere il pulsante di **ACCESO (ON)** per accendere il caminetto e il pulsante di **SPENTO (OFF)** per spegnerlo.

Sostituzione della batteria

Per sostituire la batteria:

1. Aprire, facendola scorrere, la copertura delle batterie sulla parte posteriore del comando a distanza.
2. Inserire delle batterie di misura AAA nel comando a distanza.

Figura 5



Funzionamento

3. Rimettere a posto la copertura delle batterie.

Eliminare eventuali batterie che perdono. Eliminare le batterie in modo opportuno come prescritto dalle norme provinciali e locali. Qualsiasi batteria può formare una perdita di elettrolito se è mescolata con batterie

di tipo diverso, se è inserita in modo sbagliato, se tutte le batterie non sono sostituite allo stesso tempo, se la si elimina nel fuoco o se si tenta di caricare la batteria quando non è stata progettata a tale scopo.

Manutenzione

AVVERTENZA: Per evitare il rischio d'incendio, scossa elettrica o lesioni alle persone, togliere l'alimentazione prima di eseguire qualsiasi intervento di manutenzione o pulizia

Sostituzione delle lampadine

Per evitare ustioni, attendere almeno cinque minuti dopo lo spegnimento per lasciare che le lampadine si raffreddino prima di toccarle. Le lampadine devono essere cambiate quando si nota che la fiamma si scurisce o quando i particolari esterni della brace del ceppo perdono chiarezza. Vi sono tre lampadine sotto il ceppo che generano gli effetti fiamma e brace, e due lampadine sopra il ceppo che illuminano l'esterno del ceppo.

Requisiti delle lampadine inferiori

Tre lampadine trasparenti tipo candellabro da 60 watt con zoccolo E-14 (piccolo). **Non usare lampadine di oltre 60 watt**

Consigli utili: È consigliabile sostituire tutte le lampadine in una volta quando ci si avvicina alla fine della loro durata. La sostituzione in gruppo evita di dover aprire l'apparecchio più volte per sostituire una sola lampadina.. Prestare attenzione quando si toglie il ceppo perché esso contiene dei LED e dei cavi elettrici.

Accesso all'area delle lampadine della parte inferiore

1. Estrarre il caminetto dalla struttura portante.
2. Posare il caminetto sulla sua parte posteriore in modo da poter togliere il vetro in modo sicuro.
3. Svitare le quattro viti Phillips dalla parte destra della cornice.
4. Togliere la cornice.
5. Spostare il vetro verso destra per toglierlo (Figura 6).
6. Sollevare e tirare fuori il bordo davanti del letto o griglia di plastica della brace fino a quando la



Figura 6

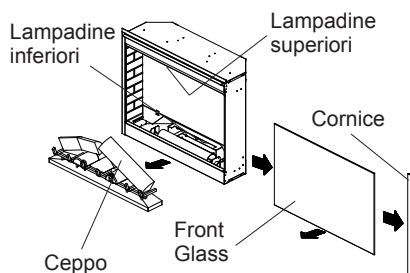

linguetta sul lato posteriore non si sblocchi dalla sporgenza sul fondo dello specchio (Figura 7).

7. Togliere l'asta dell'otturatore facendola scorrere verso destra lontano dal suo motore e sollevandola fuori.
8. Per accedere più facilmente alle lampadine, togliere la staffa delle luci.

! IMPORTANTE: Gestire il ceppo solo afferrando il letto della brace.

! NOTA: Il ceppo si adatta di misura al focolare e potrà rendersi necessario applicare della forza per estrarlo.

9. Poggiare il ceppo davanti al caminetto.
10. Svitare le lampadine in senso antiorario.
11. Inserire le nuove lampadine.
12. Rimettere a posto il ceppo infilando il bordo davanti nel caminetto e spingendo in giù sul bordo posteriore del letto delle braci

Figura 7

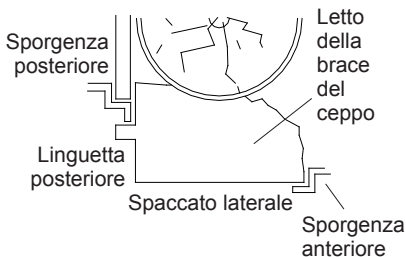

finché non scatta in posizione (Figura 7).

13. Mettere l'unità sul suo lato posteriore, infilare di nuovo il vetro in posizione e rimettere la cornice.

! NOTA: Accertarsi che il ceppo sia montato in modo stretto sotto la sporgenza per evitare l'infiltrazione della luce.

Requisiti delle lampadine del lato superiore

Due (2) lampadine trasparenti tipo candelabro da 25 watt con zoccolo E-14 (piccolo). **Non usare lampadine di oltre 25 watt**

Accesso al comparto superiore delle lampadine

1. Estrarre il caminetto dalla struttura portante.
2. Posare il caminetto sulla sua parte posteriore in modo da poter togliere il vetro in modo sicuro.
3. Svitare le quattro viti Phillips dalla parte destra della cornice.



Manutenzione

4. Togliere la cornice.
5. Spostare il vetro verso la destra del caminetto per toglierlo.
6. Le lampadine superiori si trovano agli angoli superiori del caminetto a sinistra e a destra.
7. Togliere il blocco della luce superiore svitando le quattro viti di montaggio.
8. Svitare le lampadine in senso antiorario.
9. Inserire le nuove lampadine.
10. Rimettere a posto la staffa superiore della luce.
11. Mettere l'unità sul suo lato posteriore, infilare di nuovo il vetro in posizione e rimettere la cornice.

bagnato in acqua tiepida. Non usare detersivi abrasivi.

Pulizia del vetro

Il vetro è pulito in fabbrica al momento del montaggio dell'apparecchio. Tuttavia, durante il trasporto e il magazzinaggio, si potrebbero formare particelle di polvere che si possono rimuovere passando un panno pulito e asciutto.

Per rimuovere segni di dita o altri segni, il vetro può essere pulito con un panno umido. Per evitare graffiature, non usare detersivi abrasivi o a spruzzo su nessuna delle superfici.

Pulizia delle superfici del caminetto

Sulle superfici verniciate del caminetto elettrico usare solo un panno

I caminetti elettrici Dimplex sono ispezionati e collaudati prima della spedizione e sono garantiti contro difetti di fabbricazione. Qualunque parte del prodotto risulti difettoso per materiale o mano d'opera durante il primo anno di funzionamento, verrà riparata o sostituita gratuitamente.* La ditta non è responsabile delle spese incontrate per l'installazione, trasporto al centro di servizio o costi di trasporto. Eventuali difetti devono essere notificati al negozio dove il prodotto è stato acquistato che è autorizzato ad effettuare la riparazione o sostituzione alle condizioni della presente garanzia.

L'unico obbligo della ditta ai fini della presente garanzia è, a sua esclusiva scelta, di riparare o sostituire le parti difettose o di rimborsare il prezzo di acquisto di tali parti.

Il cliente utilizzatore dell'apparecchio si assume tutti gli altri rischi, compreso il rischio diretto o indiretto o consequenziale di perdita o danno dovuto al cattivo uso o all'incapacità di usare il prodotto.

La garanzia non si applica se, ad esclusiva discrezione della ditta, il danno o il non funzionamento deriva da incidente, alterazione, cattivo uso, installazione scorretta o funzionamento con una corrente inadatta.

Quanto sopra sostituisce qualsiasi altra garanzia espressa, implicita o legale e la ditta non si

assume né autorizza altri ad assumersi alcuna responsabilità riguardo al prodotto.

*Le lampadine non sono coperte dalla garanzia.

Servizio

Per ulteriori informazioni riguardo al servizio o alla garanzia, si prega di contattare il negoziante.

Ricicliaccio

Per prodotti elettrici venduti nella Comunità Europea. Alla fine della loro durata utile, i prodotti non dovrebbero essere eliminati con i rifiuti domestici. Riciclare presso discariche quando esse siano disponibili. Consultarsi con gli enti locali o con il rivenditore per informazioni per il proprio Paese.



 Il prodotto è conforme agli standard di sicurezza europei - EN60335-2-30 e agli standard europei per compatibilità elettromagnetica (EMC) EN55014, EN61000 e EN50366 che coprono le esigenze essenziali delle direttive della Comunità Europea 2006/95 e 2004/108.

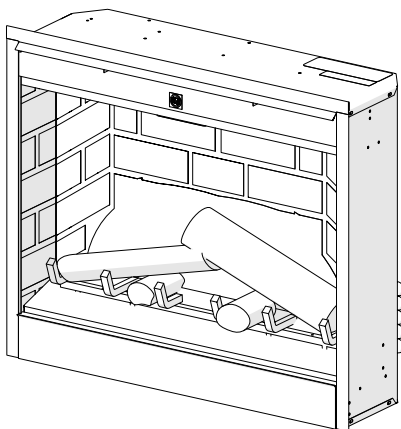

Benutzerhandbuch

Modellnummer

DF2608-EU

DF2608-AU

6904700000

EN

RU

UA

FR

ES

IT

DE

PL









WICHTIGE SICHERHEITSINFORMATION: Lesen Sie immer dieses Handbuch, bevor Sie versuchen, diesen Kamin zu installieren oder zu verwenden. Um Ihre Sicherheit zu gewährleisten, halten Sie sich bitte an alle Warnungen und Sicherheitsanweisungen, die in diesem Handbuch stehen, um Verletzungen oder Sachschäden zu vermeiden.

7209340100R04



Inhaltsverzeichnis

 Willkommen & Glückwünsche	3
 WICHTIGE ANWEISUNGEN	4
 Standortauswahl und Vorbereitung	6
 Einbau des Kompakt-Kamins	7
 Betrieb	9
 Wartung	11
 Gewährleistung	14

Benutzen Sie immer einen qualifizierten Techniker oder Service-Agentur mit diesen Kamin zu reparieren.

! HINWEIS: Verfahren und Techniken, die als wichtig zu betonen angesehen werden.

⚠ ACHTUNG: Verfahren und Techniken, die bei ungenauer Befolgung zu Schäden an der Anlage führen.

⚡ WARNUNG: Verfahren und Techniken, die bei ungenauer Befolgung den Benutzer der Gefahr von Feuer, ernsten Verletzungen, Krankheit oder Tod aussetzen.

Willkommen & Glückwünsche

Vielen Dank und Gratulation dass Sie einen elektrischen Kamin von Dimplex erworben haben, dem weltweiten Marktführer bei elektrischen Kaminen.

Bitte lesen Sie diese Anweisungen sorgfältig durch und bewahren Sie sie auf.

⚠ ACHTUNG: Lesen Sie alle Anweisungen und Warnhinweise sorgfältig durch, bevor Sie mit der Installation beginnen. Die Nichtbefolgung dieser Anweisungen kann evtl. zu einem Stromschlag oder Feuergefahr führen und lässt die Garantie erlöschen.

Bitte notieren Sie sich Ihre Modellnummer und Produkt-Seriennummer für späteres Nachschlagen: Modellnummer und Produkt-Seriennummer befinden sich auf den entsprechenden Aufklebern für Modell- und Produkt-Seriennummer an Ihrem Kamin.



Fragen zum Zusammenbau?

Brauchen Sie Informationen über Bauteile?

Ist das Produkt unter Herstellergarantie?

 Wenden Sie sich an Ihren Händler

Bitte halten Sie Ihre Modellnummer und Produkt-Seriennummer bereit. (Siehe unten)

Abbildung 1

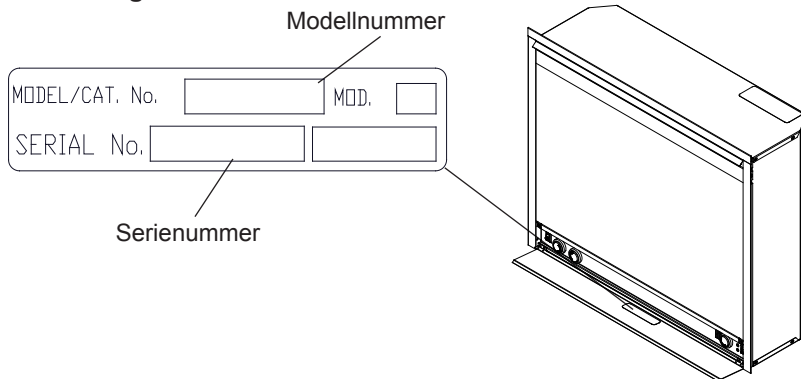

WICHTIGE ANWEISUNGEN

Lesen Sie alle Anweisungen aufmerksam durch, bevor Sie den elektrischen Kamin benutzen.

Beim Gebrauch von elektrischen Geräten sollten die grundlegenden Sicherheitsmaßnahmen immer befolgt werden, um das Risiko von Brandbildung, elektrischem Schock und Verletzungen zu minimieren. Das schließt Folgendes ein:

1. Wenn das Gerät beschädigt ist, umgehend die Lieferfirma kontaktieren, bevor die Montage und Inbetriebnahme des Geräts vorgenommen wird.
2. Nicht im Freien verwenden.
3. Nicht in unmittelbarer Nähe von Bädern, Duschen oder Schwimmbädern verwenden.
4. Das Gerät darf nicht direkt unter einer feststehenden Steckdose oder Abzweigdose montiert werden.
5. Dieses Gerät kann von Kindern über 8 Jahren, von Personen, deren körperliche oder geistige Unversehrtheit oder deren Wahrnehmungsfähigkeit eingeschränkt ist, sowie von Personen mit mangelnden Kenntnissen oder Erfahrung benutzt werden. Dies gilt nur unter der Voraussetzung, dass sie beaufsichtigt werden oder dass sie eine Einweisung in die sichere Nutzung des Geräts und die damit verbundenen Gefahren erhalten haben. Kinder dürfen mit dem Gerät nicht spielen. Reinigung und Wartung dürfen ohne Beaufsichtigung nicht von Kindern durchgeführt werden.
6. Kinder unter 3 Jahren sollten sich ohne Beaufsichtigung nicht in der Nähe des Geräts aufhalten. Kinder von 3 bis 8 Jahren sollten das Gerät nur ein- oder ausschalten dürfen, wenn es in der dafür vorgesehenen Betriebsposition montiert wurde. Dies gilt nur unter der Voraussetzung, dass sie beaufsichtigt werden oder dass sie eine Einweisung in die sichere Nutzung des Geräts und die damit verbundenen Gefahren erhalten haben. Kinder von 3 bis 8 Jahren dürfen das Gerät nicht an eine Steckdose anschließen, benutzen bzw. reinigen oder das Gerät warten.
7. Dieses Gerät nicht in Reihe mit Thermalsteuerung, Programmsteuerung, einer Zeitschaltuhr oder anderen Geräten verwenden, durch die die Heizfunktion automatisch eingeschaltet wird, da Brandgefahr besteht, wenn das Gerät versehentlich bedeckt oder verschoben wird.
8. Dieses Gerät ist nicht mit einer Vorrichtung zur Regelung der Raumtemperatur ausgestattet. Dieses Gerät darf nicht in kleinen Räumen verwendet werden, in

WICHTIGE ANWEISUNGEN

denen sich Personen befinden, die die Räume nicht selbstständig verlassen können; es sei denn, es steht eine Aufsichtsperson permanent bereit.

9. Sicherstellen, dass Möbelstücke, Vorhänge/Gardinen und andere entzündbare Materialien mindestens 1 Meter Abstand vom Gerät haben.
10. Bei fehlerhaftem Betrieb die Stromversorgung des Geräts unterbrechen.
11. Die Stromversorgung des Geräts unterbrechen, wenn es für längere Zeit nicht verwendet wird.
12. Obwohl dieses Gerät die Sicherheitsnormen erfüllt, empfehlen wir den Gebrauch auf Langflortepichböden oder Langflorläufern nicht.
13. Das Gerät muss so positioniert werden, dass der Zugang zum Stecker möglich ist.
14. Wenn das Stromversorgungskabel beschädigt ist, muss es durch den Hersteller bzw. einen Kundendienstmitarbeiter oder eine entsprechend qualifizierte Fach-

kraft ausgetauscht werden, um Sicherheitsrisiken zu vermeiden.

15. Das Stromversorgungskabel nicht in der Nähe der Vorderseite des Geräts verlegen.

 **WARNUNG:** Das Gerät nicht abdecken, da Überhitzungsgefahr besteht. Keine Stoffe oder Kleidungsstücke auf das Gerät legen. Die Luftzirkulation um das Gerät nicht blockieren, z. B. durch Vorhänge/Gardinen oder Möbelstücke, da ansonsten Überhitzung und Brandgefahr die Folge sein können.

 **WARNUNG:** Um Gefahr durch ungewünschtes Zurücksetzen der thermalen Sicherheitsabschaltung zu vermeiden, darf diese Einheit nicht durch ein externes Schaltgerät (z. B. einen Zeitschalter) mit Strom versorgt oder an einen Schaltkreis angeschlossen werden, der vom Versorgungsbetrieb regelmäßig ein- und ausgeschaltet wird.

 **ACHTUNG:** Einige Geräteteile können sehr heiß werden und Verbrennungen hervorrufen. Eine besondere Beaufsichtigung gilt bei Kindern und schutzbedürftigen Personen.

Das Heizgerät trägt das Warnzeichen , welches anzeigt, dass das Gerät nicht verdeckt werden darf.

HEBEN SIE DIESE ANWEISUNGEN AUF



Standortauswahl und Vorbereitung

Dieser Abschnitt enthält Anleitungen zur Auswahl eines Standorts und Vorbereitung der Montagestelle für die Montage des Kamins in Ihrer Dimplex Kaminsims-Verkleidung.

1. Wählen Sie einen passenden Standort aus, der nicht anfällig für Feuchtigkeit ist entfernt von Gardinen, Möbeln und viel hoher Raumnutzung.
2. Um die elektrische Verkabelung zu erleichtern, können Sie den Standort für den Kamin in der Nähe einer Steckdose wählen (Verweis auf HINWEIS 1).
3. Stellen Sie den Kamin an einem sicheren, trockenen und staubfreien Ort ab.

⚠ ACHTUNG: Der Abstand für die Luftzirkulation unter dem Kamin-Einsatz wird durch zwei Abstandhalter hergestellt. BRINGEN SIE

DEN KAMIN NICHT DIREKT AUF TEPPICHEN ODER ÄHNLICHEN OBERFLÄCHEN AN, WELCHE DIE LUFTZIRKULATION EINSCHRÄNKEN KÖNNEN. Wenn Sie den Kamin in einem Bereich mit Teppichen anbringen, platzieren Sie ihn auf einer aus einem Stück bestehenden, festen und flachen Fläche unter dem Kamin. Sorgen Sie dafür, dass alle Standfüße sicher auf diesem Untergrund stehen.

! HINWEIS: Die Maße des Kamins sind 667 mm Breite X 575 mm Höhe X 222 mm Tiefe. Der Kamin benötigt keine zusätzliche Entlüftung. Mit ordentlich sind die Dimensionen X 695 mm Breite X 596 mm Höhe X 222 mm breit.

Abbildung 2

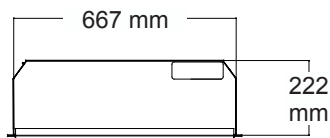
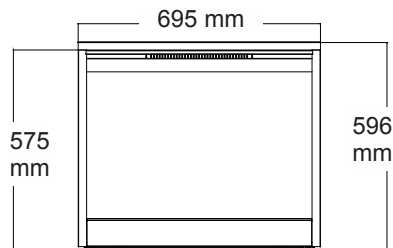

Einbau des Kompakt-Kamins

⚠️ WARNUNG: Sorgen Sie dafür, dass das Netzkabel so installiert wird, so dass es nicht abgeklemmt oder an einer scharfen Kante vorbeiführt. Stellen Sie auch sicher, dass das Netzkabel abgelegt oder gesichert ist, um die Gefahr von Feuer, Stromschlägen oder Verletzungen zu verringern.

Konstruktion und Steckdosenverkabelung müssen mit den örtlichen Bauvorschriften und anderen zutreffenden Vorschriften übereinstimmen, um die Gefahr von Feuer, Stromschlägen oder Verletzungen zu verringern.

Versuchen Sie nicht, neue Steckdosen und Schaltkreise selbst zu ziehen/anzubringen. Um die

Gefahr von Feuer, Stromschlägen oder Verletzungen zu verringern, ziehen Sie immer einen qualifizierten Elektroinstallateur heran.

Montieren Sie den Kamin im Kaminsims (siehe Anweisungen zum Kaminsims-Zusammenbau).

! HINWEIS: Sie benötigen einen 10A 240V-Stromkreis. Ein eigener Stromkreis ist vorzuziehen, ist aber nicht unbedingt erforderlich. Ein eigener Stromkreis ist erforderlich wenn nach der Installation regelmäßig bei Betrieb des Heizgeräts der Schutzschalter auslöst oder eine Sicherung durchbrennt. Zusätzliche Geräte am selben Stromkreis können die Stromkapazität des Schutzschalters überschreiten.

! WICHTIG: Wenn Sie keinen Dimplex Kaminsims verwenden, muss der Kamin in ein Gehäuse mit den folgenden **MINDEST**-Maßen montiert werden (Abbildung 3).

Abbildung 3

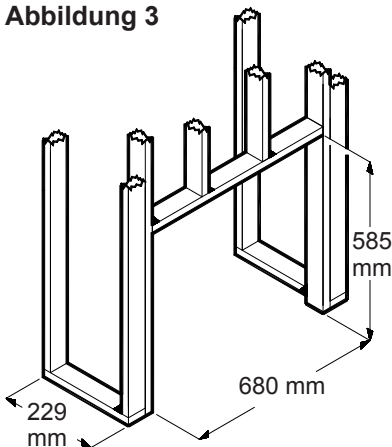

Neue Wandkonstruktion

1. Wählen Sie einen passenden Standort aus, der nicht anfällig für Feuchtigkeit ist entfernt von Gardinen, Möbeln und viel hoher Raumnutzung.
2. Platzieren Sie den Kamin am gewünschten Standort, um zu sehen, wie er im Raum wirkt.
3. Markieren Sie den gewünschten Standort auf dem Boden.



Einbau des Kompakt-Kamins

4. Bauen Sie aus Kanthölzern eine Rahmenöffnung von 680 mm Breite X 585 mm Höhe X 229 mm Tiefe.

Option Nr. 1:

Das Netzkabel kann von Hinter der Leiste und entlang der Wand zu einer Steckdose nahe dem Kamin führen.

Option Nr. 2:

Eine neue Steckdose lässt sich innerhalb der Rahmenkonstruktion anbringen. Schließen Sie das Gerät an eine 10A/240V Steckdose an. Wenn das Netzkabel nicht lang genug ist, können Sie ein dreiadriges Verlängerungskabel mit einer Mindestbelastbarkeit von 10A verwenden.

Vorhandener Kamin

1. Sie alle Züge und Entlüftungen mit nichtfaserigen Isolationsmaterialien, damit Schornsteinbruch nicht in den Kamin-Einsatz fallen kann. Nicht in einem vorhandenen Kamin anbringen, der zu Feuchtigkeit neigt.
2. Bedecken Sie das obere Ende des Rauchfangs, damit kein Regen eindringen kann.
3. Planen Sie die elektrische Stromversorgung.
4. Das Netzkabel kann vor der Feuerstelle zu einer Steckdose nahe dem Kamin verlaufen.

⚠ ACHTUNG: Der Abstand für die Luftzirkulation unter dem Kamin-Einsatz wird durch zwei Abstandhalter hergestellt. **Bringen sie den Kamin-Einsatz nicht direkt auf Teppichen oder ähnlichen oberflächen an, welche die luftzirkulation einschränken können.** Wenn Sie den Kamin in einem Bereich mit Teppichen anbringen, platzieren Sie ihn auf einer aus einem Stück bestehenden, festen und flachen Fläche unter dem Kamin-Einsatz. Sorgen Sie dafür, dass alle drei Füße des Einsatzes fest auf dieser Oberfläche stehen.

Abbildung 4

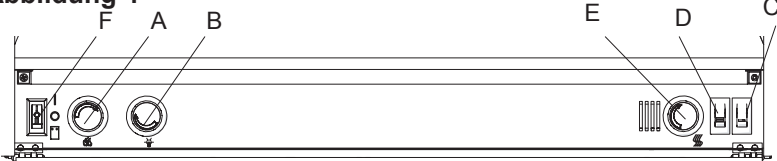

Manueller Regler

Die manuellen Regler für den Kamin befinden sich hinter der Zugangsplatte am Boden des Kamins (Abbildung 4).

A. Regelung der Flammenbewegung

Drehen Sie den Knopf der Einsatzkontrolle für die Flammenbewegung bis zur gewünschten Stufe.

B. Regelung der Innenbeleuchtung

Drehen Sie den Knopf der Beleuchtungsregelung, um die Helligkeit der Flamme zu verstärken oder abzuschwächen.

C. Level 1 Wärme

Bietet Heizleistung von einem Element.

D. Level 2 Wärme

Bietet Wärmeleistung von beiden Elementen.

! HINWEIS: Dieser Schalter muss sich in der EIN-Stellung (I) befinden, um das Heizgerät mit oder ohne Heizfunktion zu betreiben.

E. Heizgerät Thermostatregelung

Um die Temperatur gemäß Ihren individuellen Bedürfnissen einzustellen, drehen Sie den Thermostat-Regler

ganz im Uhrzeigersinn, um das Heizgerät einzuschalten. Wenn der Raum die gewünschte Temperatur erreicht hat, drehen Sie den Thermostat-Knopf gegen den Uhrzeigersinn, bis Sie ein Klicken hören. Belassen Sie ihn in dieser Stellung, um die Raumtemperatur bei seiner Einstellung zu belassen. Für stärkere Wärme drehen Sie im Uhrzeigersinn, bis Sie das Klicken erneut hören, dann schaltet das Heizgerät ein. Um das Heizgerät auszuschalten, drehen Sie den Knopf komplett gegen den Uhrzeigersinn.

F. Dreifach EIN/AUS-Schalter

Der Schalter verfügt über 2 EIN-Positionen, markiert mit  und "I". Die Position "I" dient dem manuellen Betrieb. In dieser Position wird die eingebaute Fernbedienung übergangen.

Die Position  dient dem Betrieb des Geräts mit der mitgelieferten Fernbedienung.

In der  Position wird das Gerät mit den Schaltern EIN und AUS der Fernbedienung bedient.

Befindet sich der Schalter in Mittelposition, so ist das Gerät ausgeschaltet.

Zurücksetzen des Überhitzungsschalters

Dieses Gerät ist mit einem Thermostat ausgestattet, das die Raumtemperatur durch Ein- und Ausschalten des Heizgeräts steuert. Das Heizgerät ist mit einer Schutzvorrichtung gegen Überhitzung geschützt. Sollte das Heizgerät überhitzen, schaltet ein automatischer Überhitzungsschalter das Gerät aus, das sich ohne das Zurücksetzen nicht von selbst wieder einschaltet. Es lässt sich zurücksetzen, indem der EIN-/AUS-Schalter auf AUS geschaltet und nach fünf Minuten Wartezeit wieder eingeschaltet wird.

! ACHTUNG: Wenn Sie das Heizgerät fortlaufend zurücksetzen müssen, unterbrechen Sie die Stromversorgung des Geräts und wenden sich an den Kundendienst. Halten Sie beim Anruf die Modell- und Seriennummer bereit.

! HINWEIS: Das Heizgerät kann bei Erstgebrauch einen leichten, harmlosen Geruch verbreiten. Dieser Geruch ist normal, wird durch die Ersterhitzung interner Teile des Heizgeräts verursacht und tritt nicht wieder auf.

Fernbedienung (Abbildung 5)

Der Kamin wird mit einer integrierten Ein-/Aus-Fernbedienung geliefert. Die maximale Reichweite beträgt ca. 5 m.

! WARNUNG: Der Empfänger benötigt etwas Zeit, um auf die Fernbedienung zu reagieren. Für einen korrekten Betrieb drücken Sie die Knöpfe höchstens einmal in zwei Sekunden.

! HINWEIS: Stellen Sie sicher, dass der dreistufige Schalter des Kamins auf Fernbedienung steht (Stellung oben).

Für den Betrieb drücken Sie die Taste EIN, um den Kamin einzuschalten und drücken Sie die Taste AUS, um den Kamin auszuschalten.

Batterie-Austausch

So tauschen Sie die Batterie aus:

1. Schieben Sie die Batterieabdeckung auf der Unterseite der Fernbedienung auf.
2. Legen Sie AAA-Batterien in die Fernbedienung ein.
3. Setzen Sie die Batterieabdeckung wieder ein.

Abbildung 5



Betrieb

Entsorgen Sie auslaufende Batterien. Entsorgen Sie Batterien gemäß den örtlichen Vorschriften. Jede Batterie kann durch Mischen mit anderen Batterietypen, falsches Einlegen, nicht gleichzeitiges Ersetzen aller Batterien, Entsorgen im Feuern oder bei dem Versuch eine Batterie aufzula-

den, die nicht für das Wiederaufladen geeignet ist, Elektrolyt verlieren.

Wartung

⚠️ WARNUNG: Bevor Sie mit der Wartung oder Reinigung des Geräts beginnen, ziehen Sie den Netzstecker, um die Gefahr von Feuer, Stromschlägen oder Verletzungen zu verringern.

Ersatz von Leuchtmitteln

Lassen Sie die Glühbirnen mindestens fünf Minuten abkühlen, bevor Sie sie berühren, um Verbrennungen der Haut zu vermeiden. Die Glühbirnen müssen ausgetauscht werden, sobald Sie einen dunklen Bereich auf der Flamme bemerken oder wenn die Klarheit und der Detailreichtum der Glut nachlassen. Es gibt drei Glühbirnen unter dem Holzstapel, die für Flammen und Glut sorgen, sowie zwei Birnen über dem Holzstapel, der dessen Umgebung beleuchtet.

Anforderungen für untere Glühbirnen

Drei klare Kerzenlampen mit Fassung E14 (klein), 60W. **Überschreiten sie nicht 60 W pro Glühbirne**

Nützliche Tipps: Es ist sinnvoll, alle Glühbirnen zugleich auszutauschen, wenn das Ende ihrer geschätzten Lebensdauer sich nähert. Der Austausch aller Birnen verringert die Häufigkeit des Öffnens, um Glühbirnen auszutauschen. Entfernen Sie den Holzstapel nur mit Vorsicht, da er LEDs und Kabel enthält.

So Erhalten sie Zugang zum unteren Glühbirnenbereich

1. Schieben Sie den Kamin aus dem Kaminsims
2. Legen Sie das Gerät auf die Rückseite, um das Frontglas sicher entfernen zu können.
3. Lösen Sie die vier Kreuzschlitzschrauben von der rechten Seite der Blende.
4. Entfernen Sie die Leiste.
5. Schieben Sie das Glas zur rechten Seite des Kamins, um es zu entfernen (Abbildung 6).
6. Ziehen Sie die Vorderkante der



Abbildung 6



Abbildung 7



Plastik-Glut oder des Plastik-Gitters nach oben und vorn, bis der hintere Teil sich vom Absatz unten am Spiegel löst (Abbildung 7).

- Entfernen Sie das Flimmergestänge, indem Sie es nach links – fort vom Flimmer-Motor schieben und herausheben.
- Entfernen Sie den Lichthalter, um leichteren Zugang zu den Leuchtmitteln zu erhalten.
- ! WICHTIG:** Handhaben Sie den Holzstapel nur am Glutbett.
- ! HINWEIS:** Der Holzstapel sitzt fest in der Feuerkammer, daher kann es sein, dass er mit ein wenig Kraft-einsatz entfernt werden muss.
- Stellen Sie den Stapel vor den Kamin.
- Schrauben Sie die Glühbirnen gegen den Uhrzeigersinn heraus.
- Drehen Sie die neuen Glühbirnen ein.

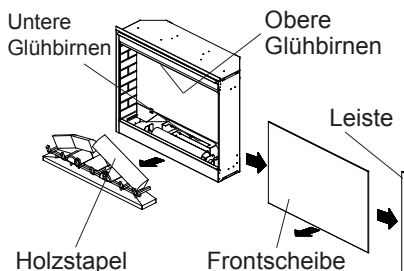
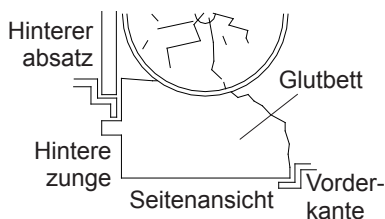
- Setzen Sie den Holzstapel wieder ein, indem Sie die Vorderkante des Kamins einsetzen und nach unten auf die Hinterkante des Glutbetts drücken, bis er einrastet (Abbildung 7).
- Legen Sie das Gerät auf seine Rückseite, schieben das Frontglas zurück in Position und bringen die Blende wieder an.

! HINWEIS: Sorgen Sie dafür, dass der Holzstapel fest unter dem hinteren Absatz angebracht ist, damit kein Licht-Leck entsteht.

Anforderungen für obere Leuchtmittel

Zwei (2) klare Kerzenlampen mit Fassung E14 (klein), 25W. **Überschreiten sie nicht 25W pro Glühbirne**

So öffnen sie den oberen Glühbirnenbereich

- Schieben Sie den Kamin aus dem Kaminsims.
- Legen Sie das Gerät auf die Rückseite, um das Frontglas



Wartung

- sicher entfernen zu können.
3. Lösen Sie die vier Kreuzschlitzschrauben von der rechten Seite der Blende.
4. Entfernen Sie die Leiste.
5. Schieben Sie das Glas zur rechten Seite des Kamins, um es zu entfernen.
6. Die oberen Glühbirnen befinden sich in den oberen linken und rechten Ecken des Kamins.
7. Entfernen Sie den oberen Lichtblock durch Entfernen der vier Befestigungsschrauben.
8. Schrauben Sie die Glühbirnen gegen den Uhrzeigersinn heraus.
9. Drehen Sie die neuen Glühbirnen ein.
10. Bringen Sie den oberen Lichthalter wieder an.
11. Legen Sie das Gerät auf seine Rückseite, schieben das Frontglas zurück in Position und bringen die Leiste wieder an.

Glasreinigung

Das Glas wird in der Fabrik während des Zusammenbaus gereinigt. Während des Versands, der Montage, Handhabung usw. kann das Glas Staubpartikel anziehen. Diese lassen sich durch leichtes Abstauben mit einem sauberen, trockenen Tuch entfernen.

Um Fingerabdrücke und andere Flecken zu entfernen, kann das Glas

mit einem feuchten Tuch gereinigt werden. Um Kratzer zu vermeiden, verwenden Sie keine aggressiven Reiniger und sprühen Sie keine Flüssigkeiten auf eine der Oberflächen.

Reinigen der Kaminoberfläche

Reinigen Sie die lackierten Oberflächen des elektrischen Kamins mit einem mit warmem Wasser angefeuchteten Tuch. Verwenden Sie keine aggressiven Reiniger.

Gewährleistung

Elektrische Kamine von Dimplex werden getestet und vor dem Versand inspiziert. Sie sind beim Kauf eines neuen Produkts garantiert frei von Defekten. Jedes Teil, das bei normaler Nutzung innerhalb eines Jahres Material- oder Verarbeitungsfehler aufweist, wird ohne Berechnung* repariert oder ersetzt. Das Unternehmen übernimmt keinerlei Verantwortung für Kosten, die für Installation, Entfernung oder Wartung entstehen, einschließlich Transportkosten. Jeder solche Defekt sollte dem Händler, bei dem das Produkt erworben wurde, mitgeteilt werden - dieser ist autorisiert, es im Rahmen der Bedingungen dieser Gewährleistung zu reparieren oder zu ersetzen.

Die einzige Verpflichtung des Unternehmens unter dieser Gewährleistung besteht aus der alleinigen Option, defekte Teile zu reparieren oder zu ersetzen bzw. dessen Kaufpreis zu erstatten.

Der Eigentümer/Benutzer übernimmt alle anderen Risiken, falls zutreffend, einschließlich das Risiko direkter, indirekter oder Folgeverlusten oder -Schäden, die aus der Verwendung oder Unfähigkeit zur Verwendung des Produkts entstehen.

Die Gewährleistung gilt nicht, wenn, nach alleiniger Beurteilung des Unternehmens, Schaden oder Versagen aus einem Unfall, Änderung, falsche Anwendung, Missbrauch, inkorrekte Installation oder Betrieb an einer

ungeeigneten Spannungsquelle entsteht.

Das Vorstehende steht anstelle aller anderen Gewährleistungen, ausdrücklich, impliziert oder gesetzlich, und das Unternehmen übernimmt keine anderen Verpflichtungen oder Haftungen im Zusammenhang mit dem genannten Produkt und autorisiert auch keine Person, solches zu tun.

*Glühlampen unterliegen nicht der Gewährleistung.

Service

Für Service- und Garantieinformationen wenden Sie sich bitte an Ihren Händler.

Wiederverwendung

Für alle elektrische Produkte, die in der Europäischen Gemeinschaft verkauft werden.



Bitte am Ende der Nutzungsdauer des elektrischen Produkts nicht im Hausmüll entsorgen. Bitte wiederverwenden, wo die Einrichtungen verfügbar sind. Bitte wenden Sie sich an Ihre Lokalbehörde oder Händler um Beratung über die Wiederverwendung in Ihrem Land zu erhalten.

 Das Produkt entspricht der Europäischen Sicherheitsnorm EN60335-2-30 und der Europäischen Norm für elektromagnetische Verträglichkeit (EMC) EN55014, EN61000 und EN50366, welche die grundlegenden Anforderungen der EEG-Direktiven 2006/95 und 2004/108 abdecken.

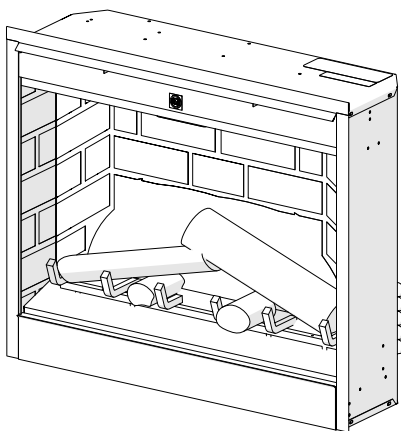

Instrukcja Obsługi Użytkownika

Numer modelu
DF2608-EU
DF2608-AU
6904700000

EN

RU

UA

FR

ES

IT

DE







PL

WAŻNE INFORMACJE DOTYCZĄCE BEZPIECZEŃSTWA: Zawsze przed próbą instalowania lub użycia kominka konieczne jest zapoznanie się z informacjami zawartymi w niniejszej instrukcji obsługi. Dla własnego bezpieczeństwa, należy zawsze stosować się do wszelkich ostrzeżeń i wskazówek bezpieczeństwa zawartych w niniejszej instrukcji, co pozwoli uniknąć obrażeń ciała i szkód materialnych.

7209340100R04





Spis treści

 Witamy i Gratulacje	3
 WAŻNE ZALECENIA	4
 Wybór i przygotowanie miejsca montażu urządzenia	6
 Montaż kominka	7
 Obsługa urządzenia	9
 Utrzymanie i konserwacja	11
 Gwarancja	14

Zawsze używaj wykwalifikowanego technika lub usługi agencji do naprawy tego kominka.

! WAŻNA INFORMACJA:
Czynności i zabiegi uważane za ważne na tyle, że wymagają podkreślenia.

 **UWAGA:** Czynności i zabiegi, których nieprzestrzeganie spowoduje uszkodzenie urządzenia.

 **OSTRZEŻENIE:** Czynności i zabiegi, których nieprzestrzeganie narazi użytkownika urządzenia na zagrożenie pożarowe, poważne obrażenie ciała, chorobę, lub śmierć.

Witamy i Gratulacje

Dziękujemy za wybór naszego produktu i gratulujemy zakupu kominka elektrycznego firmy Dimplex, światowego lidera w branży kominków elektrycznych.

Prosimy o dokładne przeczytanie i zachowanie niniejszych zaleceń.

⚠ UWAGA: Wszystkie zalecenia i ostrzeżenia należy przeczytać przed rozpoczęciem instalowania urządzenia. Niedostosowanie się do niniejszych zaleceń może prowadzić do porażenia prądem i zagrożeń pożarowych oraz unieważni gwarancję.

Prosimy zanotować poniżej numer modelu oraz numer seryjny urządzenia, do wykorzystania w czasie jego użytkowania. Numer modelu i seryjny znajdują się na etykiecie z numerem modelu i seryjnym kominka.



Jak złożyć kominek?

Informacje o częściach zamiennych?

Informacje o gwarancji?



Zadzwoń do lokalnego przedstawiciela

Prosimy o wcześniejsze sprawdzenie numeru modelu oraz numeru seryjnego posiadanego przez Państwa urządzenia. (zob. poniżej)

RYSUNEK 1

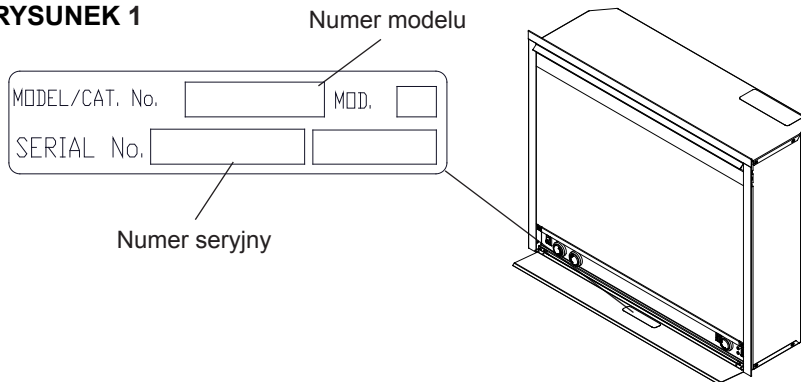

WAŻNE ZALECENIA

Zapoznać się dokładnie z niniejszą instrukcją przed użyciem urządzenia.

Przy korzystaniu z urządzeń elektrycznych, należy zawsze postępować zgodnie z wymienionymi poniżej podstawowymi zasadami bezpieczeństwa, w celu uniknięcia ryzyka pożaru, porażenia prądem elektrycznym lub powstania obrażeń cielesnych:

1. Jeżeli urządzenie jest uszkodzone, przed rozpoczęciem instalowania i eksploatacji, należy skontaktować się z dostawcą.
2. Nie wolno używać go na zewnątrz.
3. Urządzenia nie można używać w bezpośrednim sąsiedztwie wanny, pryszniczki ani basenu.
4. Urządzenia nie wolno ustawiać bezpośrednio pod stałym gniazdkiem elektrycznym ani skrzynką rozdzielczą.
5. Urządzenia mogą obsługiwać dzieci po ukończeniu ósmego roku życia oraz osoby o ograniczonych zdolnościach fizycznych, sensorycznych lub umysłowych, a także nieposiadające wiedzy lub doświadczenia, jeśli będą one nadzorowane lub zostaną poinstruowane w zakresie bezpiecznego korzystania z tego urządzenia i będą świadome związanych z tym zagrożeń. Dzieci nie mogą bawić się urządzeniem. Czynności związanych z czyszczeniem i konserwacją urządzenia nie mogą wykonywać dzieci bez nadzoru dorosłych.
6. Dzieci poniżej 3 lat nie mogą znajdować się w pobliżu urządzenia, jeśli nie znajdują się pod stałą opieką dorosłych. Dzieci w wieku od 3 do 8 lat mogą tylko włączać lub wyłączać prawidłowo zainstalowane urządzenie, jeśli są pod opieką lub zostaną poinstruowane w zakresie bezpiecznego korzystania z tego urządzenia i będą świadome związanych z tym zagrożeń. Dzieci w wieku od 3 do 8 lat nie powinny wkładać wtyczki urządzenia do gniazdka elektrycznego ani dokonywać jego regulacji, czyszczenia czy konserwacji.
7. Tego urządzenia nie wolno używać z szeregowo zainstalowanym regulatorem temperatury, regulatorem programowym, timerem ani żadnym innym urządzeniem automatycznie włączającym grzanie, ponieważ przypadkowe przykrycie urządzenia lub przesunięcie go stworzy zagrożenie pożarowe.
8. Urządzenie nie jest wyposażone w urządzenie umożliwiające regulację temperatury w pomieszczeniu. Nie należy używać urządzenia w małych pomieszczeniach, gdy znajdują się w nich osoby niezdolne do ich samodzielnego opuszczenia, chyba że znajdują się pod stałą opieką innej osoby.

WAŻNE ZALECENIA

9. Upewnij się, że meble, zasłony i inne przedmioty palne znajdują się co najmniej 1 m od urządzenia.
10. W przypadku awarii należy wyciągnąć z gniazdka wtyczkę przewodu zasilającego.
11. Jeżeli urządzenie nie jest używane przez dłuższy czas, należy wyciągnąć z gniazdka wtyczkę przewodu zasilającego.
12. Urządzenie jest zgodne z normami bezpieczeństwa, jednak nie zaleca się stosowania go na dywanach czy kocach z długim włosiem.
13. Urządzenie należy ustawić w taki sposób, aby zapewnić łatwy dostęp do wtyczki zasilania.
14. W przypadku uszkodzenia kabla musi on zostać wymieniony przez producenta, serwisanta lub osobę o podobnych kwalifikacjach, aby zapobiec niebezpieczeństwu.
15. Kabel zasilający należy prowadzić z dala od urządzenia.

 **OSTRZEŻENIE:** W celu uniknięcia przegrzania, nie wolno przykrywać urządzenia. Na urządzeniu nie wolno umieszczać tkanin lub odzieży ani utrudniać przepływ powietrza wokół urządzenia, na przykład zasłonami lub meblami, ponieważ można w ten sposób doprowadzić do przegrzania urządzenia i zagrożenia pożarem.

 **OSTRZEŻENIE:** Aby uniknąć niebezpieczeństwa związanego z przypadkowym wyzerowaniem termowyłłącznika, urządzenia nie można zasilać z wykorzystaniem zewnętrznego urządzenia przełączającego takiego jak wyłącznik czasowy (timer), ani nie można podłączać go do obwodu zasilania, który jest regularnie włączany i wyłączany przez dostawcę energii.

 **UWAGA:** Niektóre części tego urządzenia mogą stać się bardzo gorące i spowodować poparzenia. Należy na to zwrócić szczególną uwagę w obszarach, w których znajdują się dzieci lub inne osoby nieświadome zagrożenia.

Grzejnik posiada symbol ostrzegawczy  oznaczający, że nie wolno go przykrywać.

POWYŻSZE ZALECENIA NALEŻY ZACHOWAĆ

Wybór i przygotowanie miejsca montażu urządzenia

Ten rozdział opisuje w jaki sposób wybrać miejsce montażu i jak je przygotować do złożenia kominka wraz z obudową firmy Dimplex.

1. Odpowiednie miejsce nie powinno być podatne na wilgoć i znajdować się z dala od zasłon, mebli, czy też miejsc, przez które domownicy często przechodzą.
2. Ze względu na łatwiejsze podłączenie do gniazdka, wybór miejsca montażu urządzenia może zależeć od odległości do gniazka elektrycznego (zobacz WAŻNA INFORMACJA 1).
3. Kominek należy odstawić w miejsce bezpieczne, suche i wolne od kurzu.

⚠ UWAGA: Odstęp umożliwiający cyrkulację powietrza pod urządzeniem uzyskuje się dzięki dwóm podkładkom. **NIE NALEŻY MONTOWAĆ WKŁADU KOMIN-**

KA BEZPOŚREDNIO NA WYKŁADZINIE LUB TEMU PODOBNEJ POWIERZCHNI, KTÓRA MOŻE OGRANICZYĆ DOSTĘP POWIERZA. W razie montażu kominka w pomieszczeniu posiadającym wykładzinę dywanową, pod wkładem kominka należy umieścić materiał o płaskiej, twardej powierzchni w jednym kawałku. Należy sprawdzić, czy wszystkie stopki stoją mocno na tej powierzchni.

! WAŻNA INFORMACJA: Wymiary kominka to: szerokość 667 mm X wysokość 575 mm X głębokość 222 mm. Kominek ten nie wymaga dodatkowego podłączenia do wentylacji. Rezygnować schłodny, ten wymiary jesteście 695 mm szeroki X 596 mm wysoki X 222 mm głęboki.

Rysunek 2

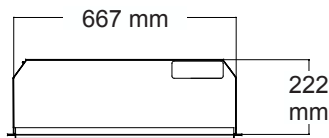
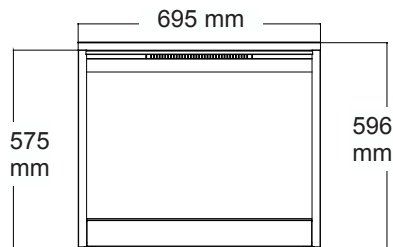

Montaż kominka

⚠ OSTRZEŻENIE: Należy sprawdzić, czy przewód zasilający nie jest nigdzie zagięty, lub czy nie dotyka żadnej ostrej krawędzi; dodatkowo sprawdzić należy jego schowanie lub przebieg w takim miejscu, by nie przeszkadzał on osobom przechodzącym i nie stanowił zagrożenia potknięcia się o niego, co ograniczy zagrożenie pożarowe, porażenie prądem, lub obrażenia ciała.

Aby ograniczyć zagrożenie pożarowe, czy wypadki z możliwością obrażenia ciała, sposób wykonania otwarcia oraz instalacji zasilającej gniazdko musi odpowiadać lokalnie obowiązującym specyfikacjom budowlanym i innym przepisom w tej dziedzinie. Zakładania gniazdek oraz podłą-

czeń instalacji elektrycznej nie należy wykonywać na własną rękę. W celu ograniczenia zagrożeń pożarowych, porażenia prądem, czy obrażeń ciała powinno się zawsze korzystać z usług wykwalifikowanego elektryka.

Kominek należy wbudować w obramowanie (zobacz instrukcje dotyczące składania obramowania).

! WAŻNA INFORMACJA: Wymagany obwód zasilający to 10 amp oraz 240 volt. Osobny obwód zasilający jest wskazany, ale niekonieczny. Instalacja osobnego obwodu zasilającego będzie potrzebna w przypadkach, gdy po montażu, uruchomienie grzejnika będzie powodować częste wybicie korków. Dodatkowe urządzenia zasilane z tego samego obwodu mogą powodować przeciążenia w bezpiecznikach.

! WAŻNE: Jeśli nie zdecydujecie się Państwo na korzystanie z obramowania firmy Dimplex, potrzebne będzie wykonanie wnęki o **MINIMALNYCH** wymiarach otwarcia, jak przedstawiono na rysunku (Rysunek 3).

Montaż w nowo wykonanej wnęcie w ścianie

1. Odpowiednie miejsce nie powinno być podatne na wilgoć i znajdować się z dala od zasłon, mebli, czy też miejsc, przez które

Rysunek 3

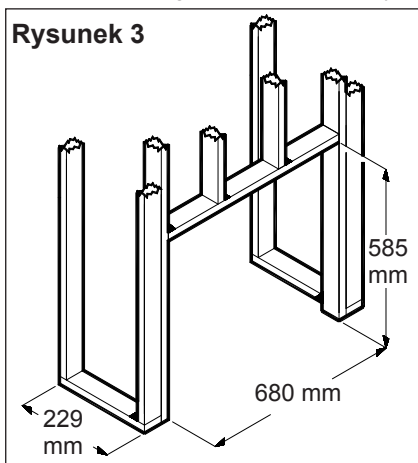

Montaż kominka

- domownicy często przechodzą.
2. Powinno się postawić kominę w wybranym miejscu i zobaczyć jak będzie wyglądać w pomieszczeniu.
3. Wybrane miejsce należy zaznaczyć na podłodze.
4. Używając desek, zbudować otwarcie o wymiarach: szerokość 680 mm X wysokość 585 mm X głębokość 229 mm.

Opcja nr 1:

Przewód zasilający można wyprowadzić poza obudowę wzdłuż ściany do gniazdka w pobliżu kominka.

Opcja nr 2:

Nowe gniazdko można zainstalować wewnątrz zbudowanego otwarcia. Wtyczkę kominka należy włożyć do gniazdka (10 A/ 240 V). Jeśli przewód jest za krótki, możliwe jest użycie 3- gniazdowego przedłużacza z bolcem, odpowiedniego do przekazywania prądu o natężeniu minimum 10 amp.

Istniejący kamin

1. Wszelkie wyciągi i otwory wentylacyjne należy zabezpieczyć niewłóknistym materiałem uszczelniającym, uniemożliwiając przedostawanie się zanieczyszczeń z komina do wkładu kominka. Kominka nie należy

montować w szybie podatnym na zawilgocenie.

2. Ujście górne komina należy zamknąć, aby uchronić miejsce przed opadami deszczu.
3. Należy zaplanować połączenie do instalacji elektrycznej.
4. Przewód zasilający może przechodzić przed paleniskiem kominka do gniazdka obok kominka.

 **UWAGA:** Odstęp umożliwiający cyrkulację powietrza pod urządzeniem uzyskuje się dzięki dwóm podkładkom. **Nie należy montować wkładu kominka bezpośrednio na wykładzinie dywanowej lub temu podobnej powierzchni, która może ograniczyć dostęp powietrza.** W razie montażu kominka w pomieszczeniu posiadającym wykładzinę dywanową, pod wkładem kominka należy umieścić materiał o płaskiej, twardej powierzchni w jednym kawałku. Należy sprawdzić, czy wszystkie stopki wkładu stoją mocno na tej powierzchni.

🔑 Obsługa urządzenia

Rysunek 4

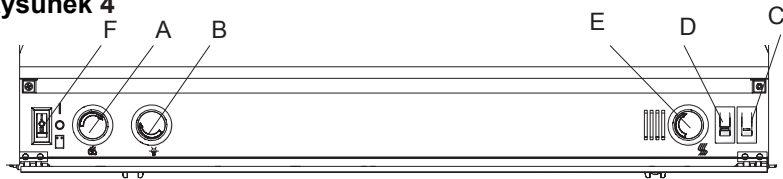

Sterowanie ręczne

Przyciski do kontroli ręcznej kominka umieszczone są za listwą zakrywającą znajdującą się na spodzie przodu kominka.

A. Pokrętko szybkości płomienia

Pokrętko szybkości płomienia służy do regulowania prędkości płomienia, zgodnie z życzeniem użytkownika.

B. Pokrętko natężenia światła wewnątrz kominka

Pokrętkiem tym można ustawić większe lub mniejsze natężenie światła wewnątrz kominka.

C. Poziom 1 ciepła

Zapewnia wydajność cieplną z jednego elementu.

D. Poziom 2 ciepła

Zapewnia wydajność cieplną z obu elementów.

E. Pokrętko termostatu grzejnika

Aby dostosować temperaturę do indywidualnych wymogów użytkownika należy najpierw włączyć grzejnik przekręcając pokrętko do końca zgodnie z ruchem wskazówek zegara. Kiedy pomieszczenie osiągnie wy-

maganą temperaturę, pokrętko należy przekręcić w przeciwną stronę aż do usłyszenia kliknięcia. Ustawienie w tej pozycji będzie utrzymywać pożądaną temperaturę pomieszczenia. Aby podwyższyć temperaturę, należy przekręcić pokrętko zgodnie z ruchem wskazówek zegara do usłyszenia kolejnego kliknięcia, powodującego włączenie się grzejnika. Grzejnik można wyłączyć przekręcając pokrętko do końca w stronę przeciwną do ruchu wskazówek zegara.

F. Główny wyłącznik trzypozycyjny ON/OFF

Wyłącznik ma dwie pozycje włączenia, oznaczone symbolem  oraz napisem «I». Pozycja «I» służy do regulacji ręcznej. W tej pozycji urządzenie nie jest sterowane pilotem.

Pozycja oznaczona symbolem  umożliwia sterowanie urządzenia pilotem.

W pozycji , kominek można uruchamiać przyciskami ON i OFF znajdującymi się na pilocie.

Ustawienie wyłącznika w pozycji środkowej powoduje wyłączenie urządzenia.

👉 Obsługa urządzenia

Przestawianie termostatu przegrzewania

Urządzenie posiada termostat, który reguluje temperaturę pomieszczenia, powodując włączenie lub wyłączenie grzejnika. Grzejnik kominka jest wyposażony w urządzenie zabezpieczające przed jego przegrzaniem. W wypadku przegrzewania, automatyczny termostat wyłączy grzejnik, którego nie będzie można włączyć bez przestawienia. Można go przestawić wyłączając główny wyłącznik, odczekać pięć minut i ponownie włączyć urządzenie.

⚠ UWAGA: Jeśli zachodzi potrzeba ciągłego przestawiania grzejnika, urządzenie należy wyłączyć z prądu i skontaktować się z lokalnym przedstawicielem. Prosimy o wcześniejsze sprawdzenie numeru modelu oraz numeru seryjnego posiadanego przez Państwa urządzenia.

! WAŻNA INFORMACJA: Grzejnik kominka może na początku wydawać małe ilości nieszkodliwego zapachu. Zapach ten zwykle towarzyszy początkowemu nagrzewaniu się grzejnika wewnętrznego i nie będzie się pojawiać w późniejszym okresie.

Pilot (Rysunek 5)

Kominek jest dostarczany wraz z zintegrowanym pilotem, pozwalającym na włączanie i wyłączanie urządzenia. Maksymalny zasięg pilota wynosi

około 5m.

⚠ OSTRZEŻENIE: Odpowiedź urządzenia na sygnał z nadajnika pilota zajmuje trochę czasu. Aby zapewnić właściwe działanie, nie należy naciskać przycisków więcej niż jeden raz w ciągu dwóch sekund.

⚠ UWAGA: Sprawdzić czy 3-pozycyjny wyłącznik kominka jest ustawiony w pozycji umożliwiającej sterowanie pilotem (ustawienie do góry).

Wciśnięcie przycisku ON na pilocie powoduje włączenie kominka, natomiast wciśnięcie przycisku OFF jego wyłączenie.

Wymiana baterii

Aby wymienić baterię należy:

1. Odsunąć kłapkę baterii z tyłu pilota.
2. Włożyć do pilota baterie typu AAA.
3. Nałożyć z powrotem kłapkę

Rysunek 5



Obsługa urządzenia

baterii.

Usunąć wyciekające baterie. Baterie należy usuwać we właściwy sposób, zgodnie z obowiązującymi przepisami krajowymi i lokalnymi. Wyciek elektrolitu z baterii może nastąpić w wyniku mieszania różnych typów baterii, niewłaściwego ich włożenia,

niezmienienia wszystkich baterii w tym samym czasie, usuwania do ogniska, lub prób ładowania baterii przeznaczonych tylko do jednorazowego użytku.



Utrzymanie i konserwacja

⚠ OSTRZEŻENIE: Urządzenie należy wyłączyć z prądu przed zabiegami konserwacyjnymi lub czyszczeniem ze względu na bezpieczeństwo przeciwpożarowe, możliwość porażenia prądem, lub doznania obrażeń ciała.

Wymiana żarówek

Po wyłączeniu żarówek urządzenia należy odczekać przynajmniej pięć minut i pozwolić na ich ostygnięcie, aby uniknąć przypadkowego poparzenia skóry. Żarówki powinny być wymienione w razie zauważenia przyciemnienia płomienia, lub kiedy zanika ostrość i wyrazistość zarysu palących się kłód w kominku. Trzy żarówki znajdują się pod zestawem kłód i oświetlają płomienie oraz węgle, a dwie żarówki górne rozświetlają przestrzeń wokół kłód.

Specyfikacje dotyczące żarówek dolnych

Trzy przezroczyste żarówki typu świe-

cówki z trzonkiem E-14 (małym), 60 watowe. **Moc pojedynczej żarówki nie powinna przekraczać 60 watt**

Pomocne wskazówki: Dobrze jest wymienić wszystkie żarówki w tym samym czasie, jeśli zbliża się koniec ich zakładanego okresu użytkowania. Wymiana grupowa zmniejsza częstotliwość otwierania urządzenia w celu wymiany żarówki. Zestaw kłód należy wyjmować ostrożnie, ponieważ zawiera on diody LED oraz przewody.

Dostęp do żarówek dolnych:

1. Kominek należy wysunąć z obramowania.
2. Położyć na na jego tylnej ściance, co umożliwi bezpieczne ściągnięcie przedniej szyby.
3. Odkręcić cztery śruby krzyżowe z prawej strony listwy.
4. Usunąć listwę.
5. Wysunąć szybę kominka na prawo i wyjąć (Rysunek 6).
6. Unieść przednią część zestawu



Utrzymanie i konserwacja

Rysunek 6

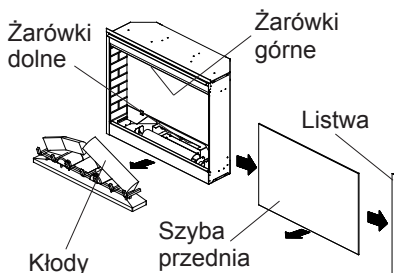

Rysunek 7

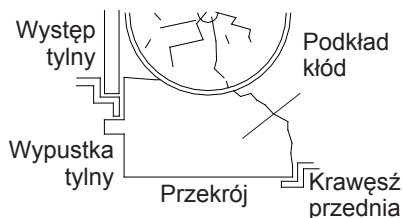

kłód, lub plastikową kratkę do góry, a następnie do przodu, aż tylna wypustka swobodnie wyjdzie spod występu tylnego, znajdującego się na spodzie lustra (Rysunek 7).

- Wyciągnąć drążek migotania przesuwając go w lewo z dala od silniczka migotania i wyjmując na zewnątrz.
- Wyciągnąć próg oświetlenia w celu łatwiejszego dostępu do żarówek.

! WAŻNE: Zestaw kłód należy chwycić jedynie za ich podkład.

! WAŻNA INFORMACJA: Zestaw kłód jest ściśle dopasowany do wnętrza kominka; aby go wyciągnąć, konieczne może być użycie siły.

- Zestaw kłód należy położyć przed kominkiem.
- Odkręcić żarówki przeciwnie do ruchu wskazówek zegara.
- Włożyć nowe żarówki.

- Umieścić zestaw kłód z powrotem w kominku wkładając najpierw przednią kraweż zestawu, a następnie dociskając jego tył, aż wskoczy na swoje miejsce (Rysunek 7).
- Kominek położyć na jego tylnej ścianie, wsunąć przednią szybę i przykręcić listwę.

! WAŻNA INFORMACJA: Należy sprawdzić, czy zestaw kłód dolega prawidłowo i czy jest włożony pod tylny występ, tak, aby zapobiec rozpraszaniu światła.

Specyfikacje dotyczące żarówek górnych

Dwa przezroczyste żarówki typu świecówki z trzonkiem E-14 (małym), 25 wataw. **Moc pojedynczej żarówki nie powinna przekraczać 25 wataw**

Dostęp do żarówek górnych:

- Kominek należy wysunąć z obramowania.
- Położyć na na jego tylnej



Utrzymanie i konserwacja

ściance, co umożliwi bezpieczne ściągnięcie przedniej szyby.

3. Odkręcić cztery śruby krzyżowe z prawej strony listwy.
4. Usunąć listwę.
5. Wysunąć szybę kominka na prawo i wyjąć.
6. Żarówki górne są umieszczone w prawym i lewym górnym rogu kominka.
7. Wykręcić 4 śruby przytrzymujące próg górnego oświetlenia.
8. Odkręcić żarówki przeciwnie do ruchu wskazówek zegara.
9. Włożyć nowe żarówki.
10. Założyć z powrotem próg górnego oświetlenia.
11. Kominek położyć na jego tylnej ściance, wsunąć przednią szybę i przykręcić listwę.

Czyszczenie szyby

Szybę czyści się u producenta podczas składania fabrycznego urządzenia. Podczas przewozu, montażu, przenoszenia, itp. przeźroczysta szyba może zostać zakurzona; odkurzenia można dokonać za pomocą czystej suchej szmatki.

Do usunięcia odcisków palców lub innych zabrudzeń na szybie można użyć wilgotnej szmatki. Aby nie spowodować zadrapań, nie należy stosować środków mogących zarysować powierzchnie urządzenia.

Czyszczenie powierzchni kominka

Do czyszczenia elementów lakierowanych kominka należy używać szmatki lekko zmoczonej w ciepłej wodzie. Nie należy stosować środków rysujących powierzchnie.



Gwarancja

Kominki Elektryczne Dimplex podlegają testom i kontroli przed ich dowozem do odbiorcy i każdy nowy produkt posiadają gwarancję, iż jest wolny od uszkodzeń. Wszystkie części, które w trakcie normalnego użytkowania urządzenia okażą się wadliwe pod względem materiałowym, lub wykonawstwa będą naprawione, lub wymienione nieodpłatnie.* Producent nie ponosi kosztów związanych z montażem, usunięciem w celu naprawy, lub dowozem urządzenia. Wady wykryte w urządzeniu należy zgłosić w punkcie zakupu urządzenia, który jest autoryzowanym przedstawicielem handlowym uprawnionym do dokonywania napraw zgodnie z warunkami gwarancji.

Jedynym obowiązkiem producenta, wypływającym z niniejszej gwarancji jest opcja naprawy lub wymiany części wadliwej, lub zwrot jej kosztów.

Kupujący ponosi wszelkie inne ewentualne ryzyko, włącznie z bezpośrednią, pośrednią lub wynikłą szkodą poniesioną w związku z użytkowaniem, lub niemożnością użytkowania urządzenia.

Gwarancja nie obowiązuje, jeśli w mniemaniu producenta, dane uszkodzenie lub awaria są następstwem wypadku, przerobienia, niewłaściwego użycia, nadużycia, niewłaściwego montażu, lub eksploatacji urządzenia podłączonego do niewłaściwego źródła zasilania prądem.

Powyższa gwarancja zastępuje wszystkie inne gwarancje wyraź-

nie określone, dorozumiane, lub wynikające z przepisów prawa, a producent nie ponosi i nie upoważnia osób trzecich do poniesienia żadnych innych obowiązków, czy odpowiedzialności za wyżej wymienione urządzenie.

*Gwarancja nie obejmuje żarówek.

Naprawa

Informacji odnośnie gwarancji czy autoryzowanych punktów napraw udziela lokalny przedstawiciel handlowy.

Recykling

Dotyczy urządzeń elektrycznych sprzedawanych w krajach Wspólnoty Europejskiej. Zużytego sprzętu elektrycznego nie można wyrzucać wraz ze śmieciami do normalnych pojemników na odpady. Wskazane jest oddanie zużytego sprzętu do punktów recyklingu. Po informacji odnośnie zasad prowadzenia recyklingu zużytego sprzętu w danym kraju, użytkownik powinien skontaktować się z władzami lokalnymi, lub przedstawicielem handlowym.



CE Niniejszy produkt odpowiada europejskiej normie bezpieczeństwa Nr EN60335-2-30 oraz normom dotyczącym kompatybilności elektromagnetycznej (EMC) EN55014, EN61000 i EN50366, które obejmują podstawowe wymogi Dyrektyw UE Nr 2006/95 oraz 2004/108.

1. Warranty Card**2. Guarantee Period (in Years)****1****3. Model(s)****4. Date of Purchase****5. Stamp & Signature of retailer****6. Fault/Defect****7. Contact Number & Address****DE**

Glen Dimplex Deutschland Gmbh
 ewt-Kundendienst
 +49 (911) 1805 / 398 346
 Fax. +49 (911) 1805 / 355 467
 (12Ct./Min aus dem dt. Festnetz)
 service@dimplex.de

FR

Glen Dimplex France
 ZI Petite Montagne Sud
 12 rue des Cévennes
 91017 EVRY - LISSES
 www.glendimplex-france.fr

ES

Glen Dimplex España S.L.
 C/ Ballén, 20, 4º, 2ª
 e-08010 BARCELONA
 (+34) 93.238.61.59
 Fax. (+34) 932384375

UK

Glen Dimplex UK Limited
 Millbrook House
 Grange Drive
 Hedge End
 Southampton
 Hampshire. SO30 2DF
 0845 600 5111
 Fax. 01489 773053
 customer.services@dimplex.com

IT

Glen-Dimplex Italia S.r.l.
 via delle Rose 7,
 24040 Ialio (BG)
 035-201042
 Fax. 035-200492
 info@dimplex.it

AU

Glen Dimplex Australia PTY Ltd
 Unit 2, 205 Abbotts Road
 Dandenong
 Melbourne
 Victoria 3175
 Australia
 +61 3 87873567
 Fax. +61 3 87873570
 salesgd@dimplex.com.au

NZ

Glen Dimplex Australasia
 38 Harris Road
 East Tamaki
 Auckland
 New Zealand
 +64 9 274 8265
 Fax. +64 9 274 8472
 sales@dimplex.co.nz

UK / AU / NZ

1. Warranty Card
2. Guarantee Period (in Years)
3. Model(s)
4. Date of Purchase
5. Stamp & Signature of retailer
6. Fault/Defect
7. Contact Number & Address

DE

1. Garantiekarte
2. Garantiezeitraum (in Jahre)
3. Modell(e)
4. Kaufdatum
5. Stempel & Unterschrift des Einzelhändlers
6. Fehler/Defekt
7. Kontakt-Tel.-Nr. & - Anschrift

ES

1. Tarjeta de garantía
2. Período de garantía (en años)
3. Modelo(s)
4. Fecha de adquisición
5. Sello y firma del distribuidor
6. Avería/Defecto
7. Número y dirección de contacto

FR

1. Bon de garantie
2. Période de garantie (en années)
3. Modèle(s)
4. Date d'achat
5. Cachet et signature du vendeur
6. Anomalie/Défaut
7. Nom et adresse du contact

IT

1. Scheda di garanzia
2. Periodo di garanzia (in anni)
3. Modello(i)
4. Data di acquisto
5. Timbro e firma del rivenditore
6. Guasto/difetto
7. Indirizzo e numero di contatto

PO

1. Karta Gwarancyjna
2. Okres gwarancji (w latach)
3. Model(e)
4. Data Zakupu
5. Pieczęćka i podpis sprzedającego
6. Wada/ uszkodzenie
7. Numer telefonu i adres kontaktowy w IT

UA

1. Гарантійний формуляр
2. Строк гарантії (років)
3. Модель(-и)
4. Дата придбання
5. Штамп і підпис дилера
6. Дефект
7. Контактна адреса та телефон

RU

1. Гарантийный формуляр
2. Срок гарантии (лет)
3. Модель(-и)
4. Дата приобретения
5. Печать и подпись дилера
6. Дефект
7. Контактный адрес и телефон

The logo for Dimplex, featuring a stylized 'D' symbol followed by the word 'Dimplex' in a bold, sans-serif font, with a registered trademark symbol (®) to the upper right.

© 2015 Dimplex North America Limited